

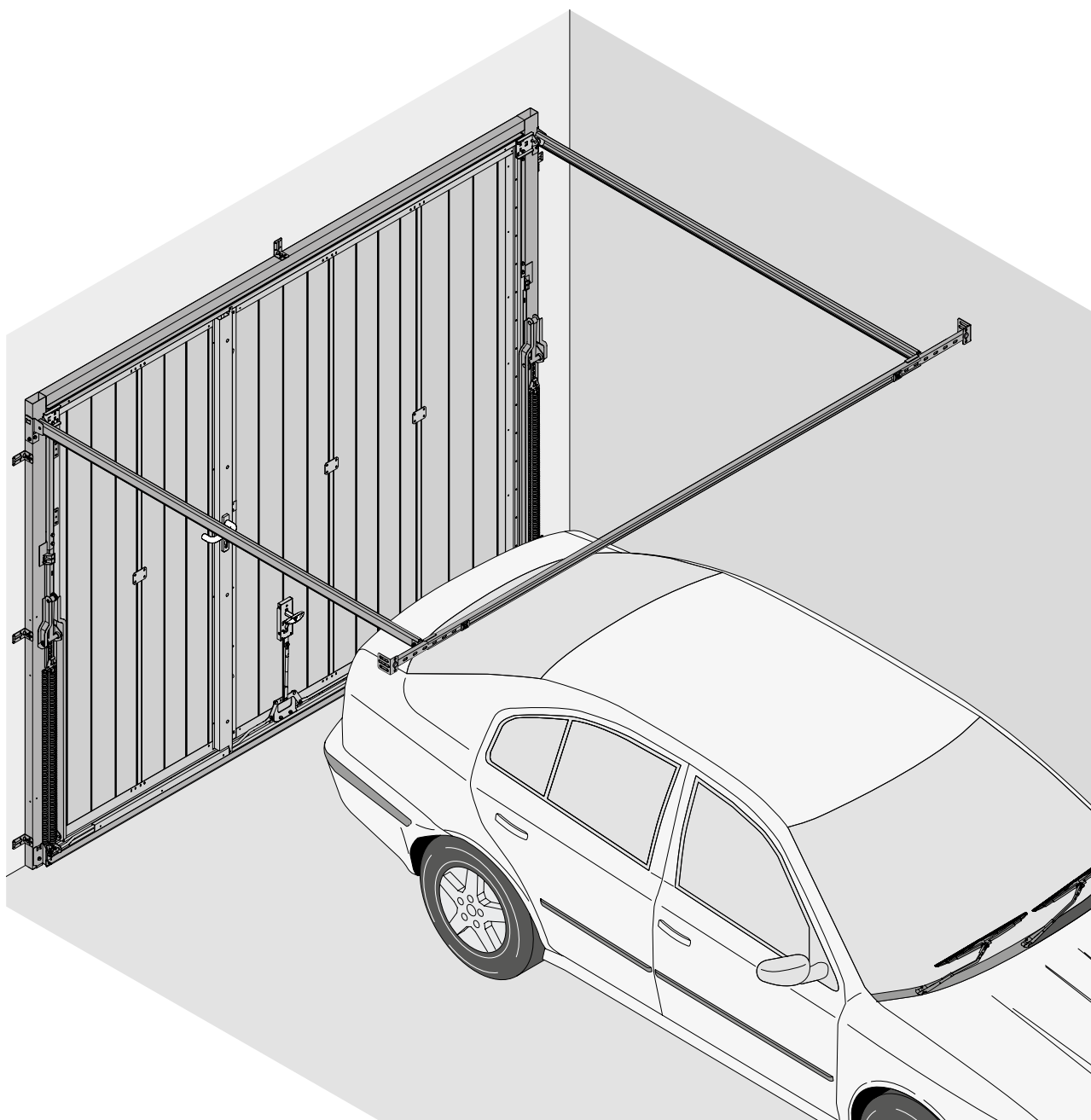

L'autre entrée principale

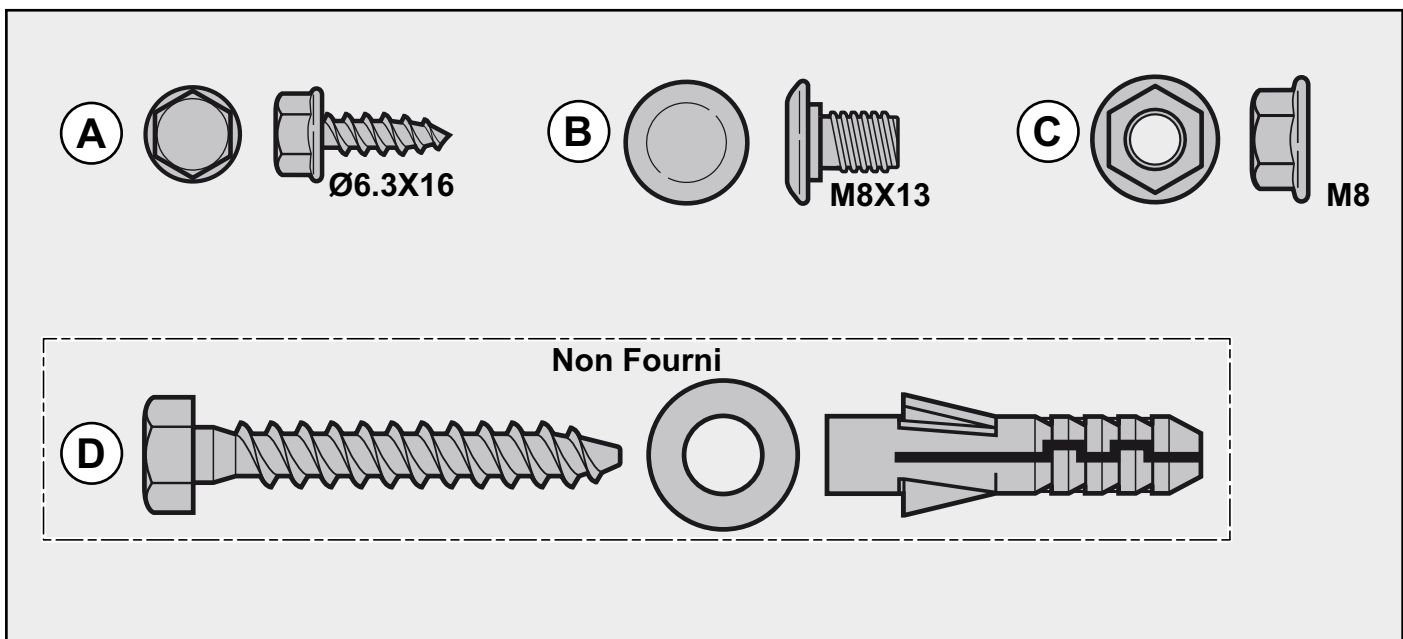

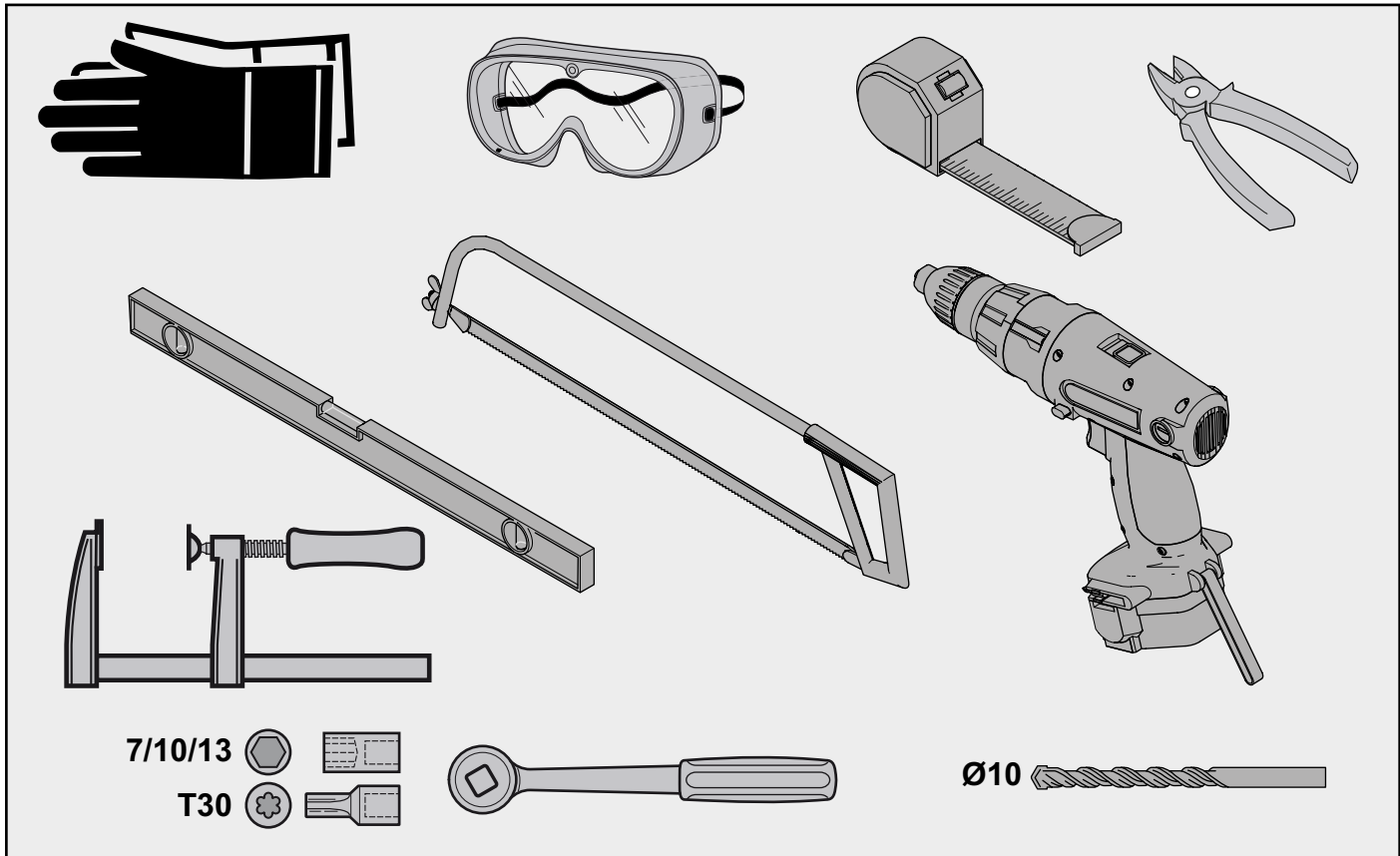
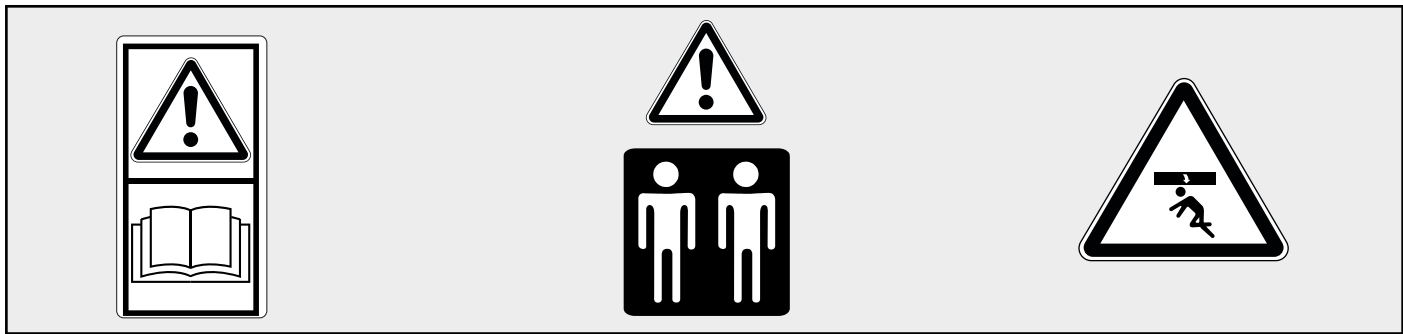

-  (FR) **Porte de garage basculante NOVISO**
-  (DE) **NOVISO Garagen-Schwingtore**
-  (GB) **NOVISO tilting garage door**



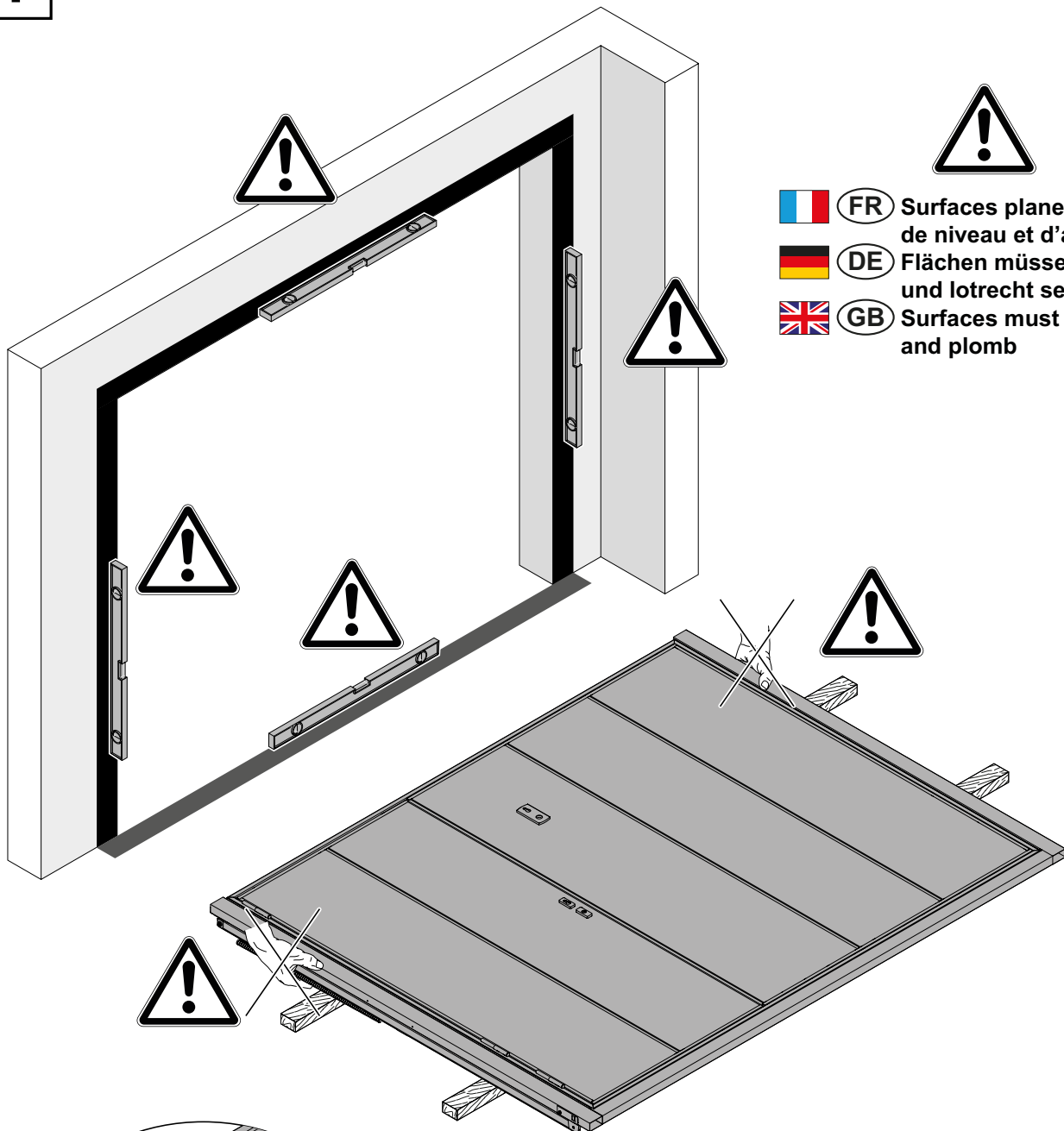

1



- 
-  (FR) Surfaces planes, de niveau et d'aplomb
-  (DE) Flächen müssen eben und lotrecht sein
-  (GB) Surfaces must be flat and plumb



2

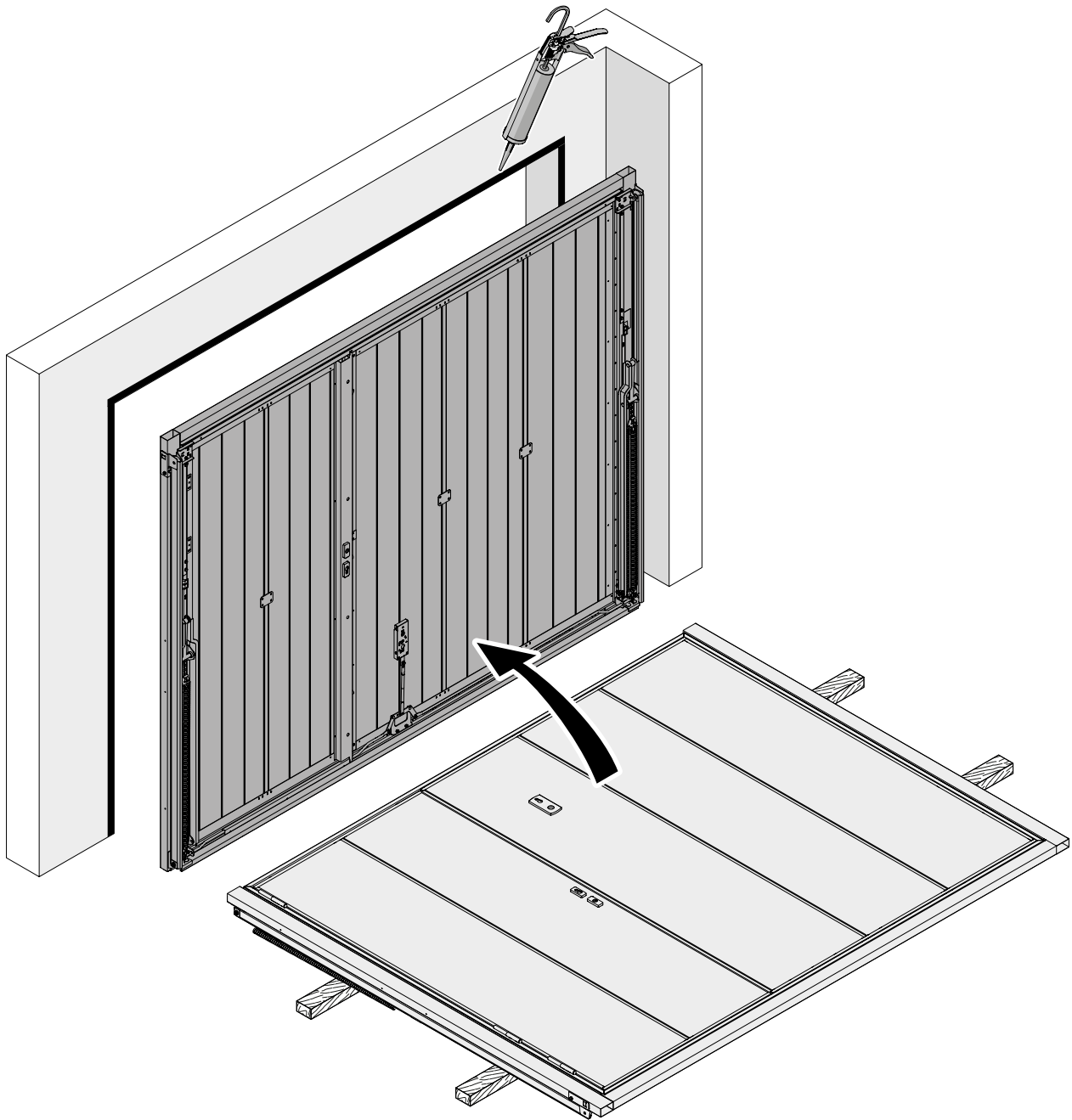

3

J1

**J1=J2**

J2

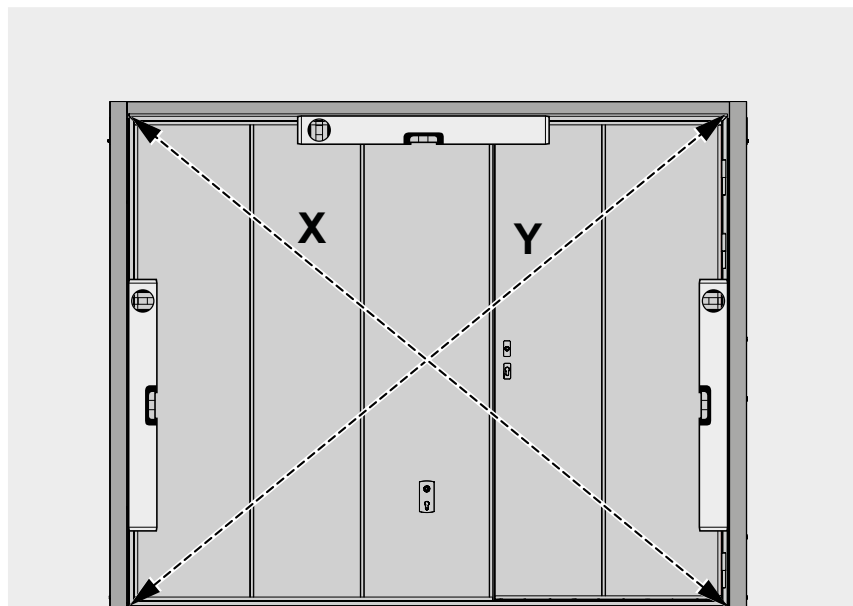
**X=Y**

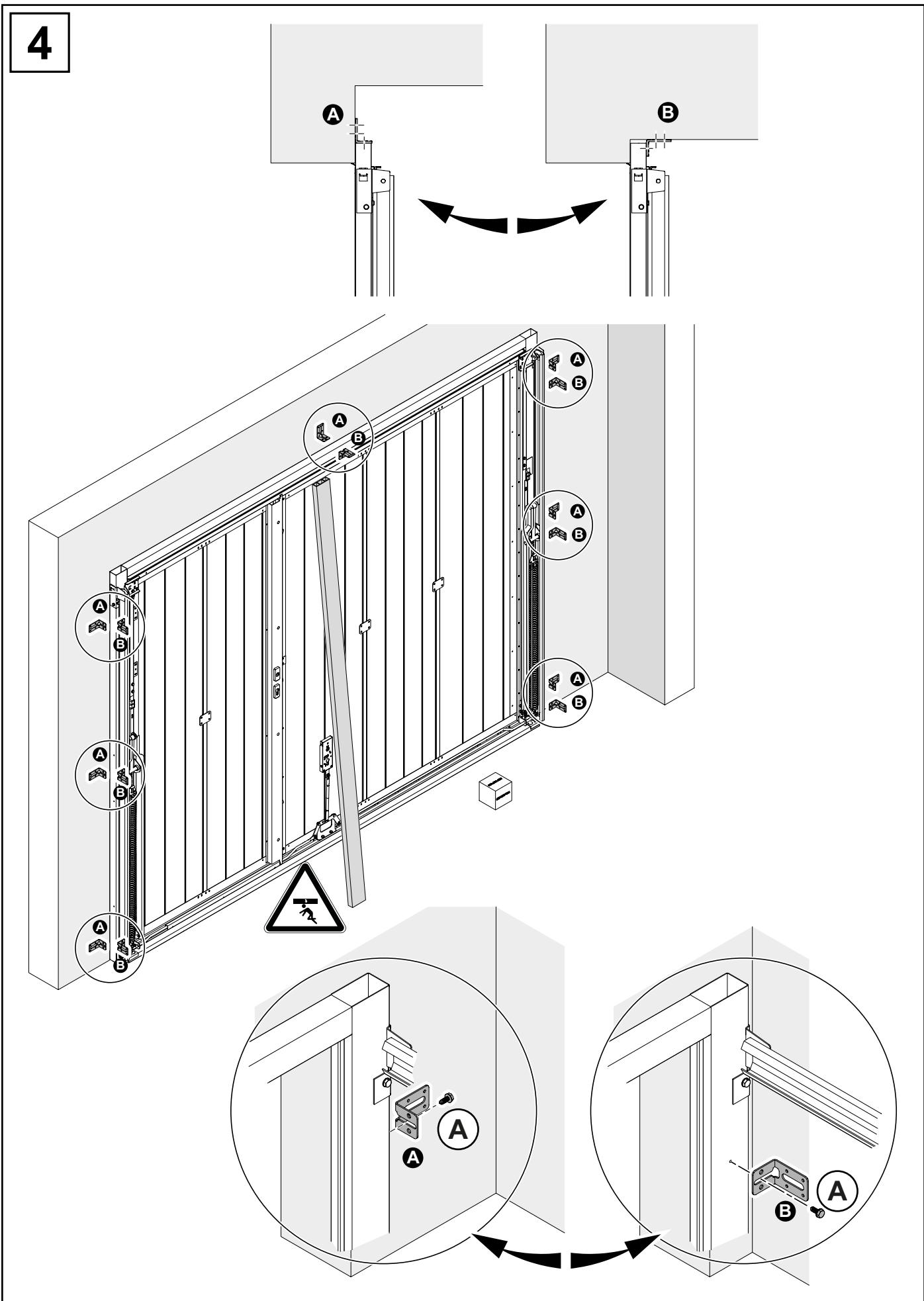

5

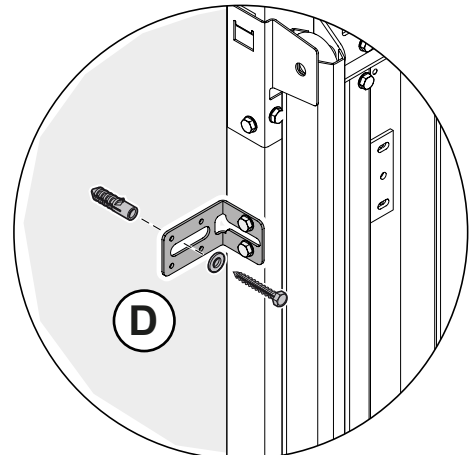
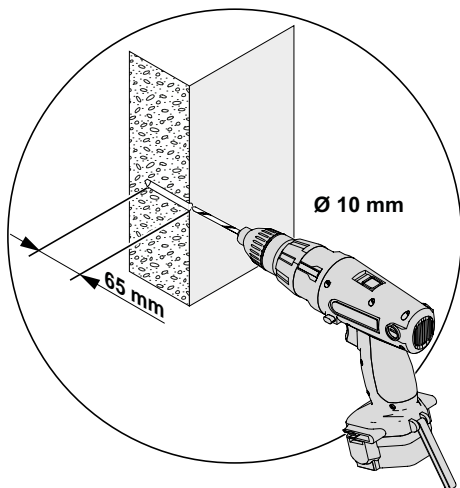
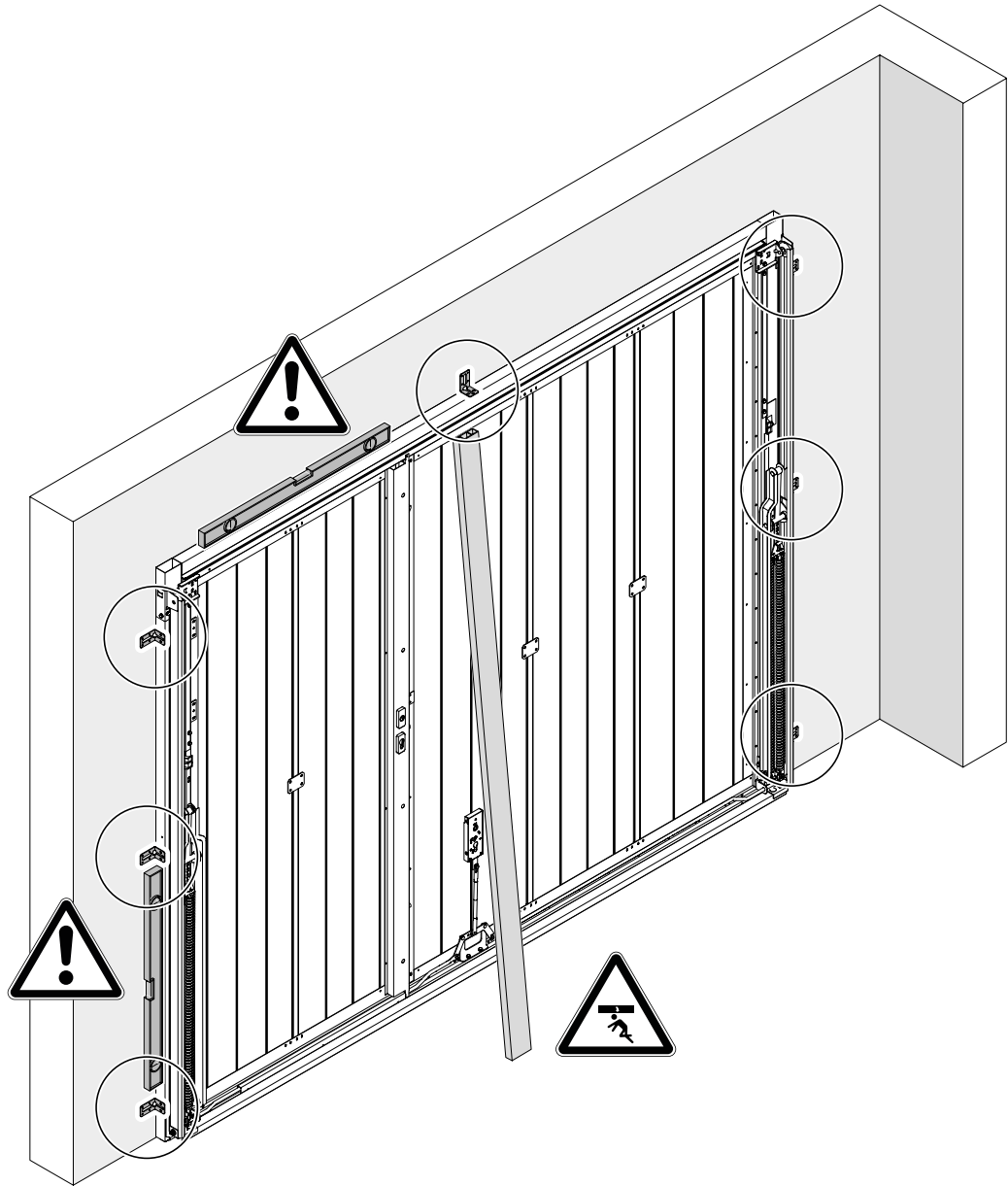

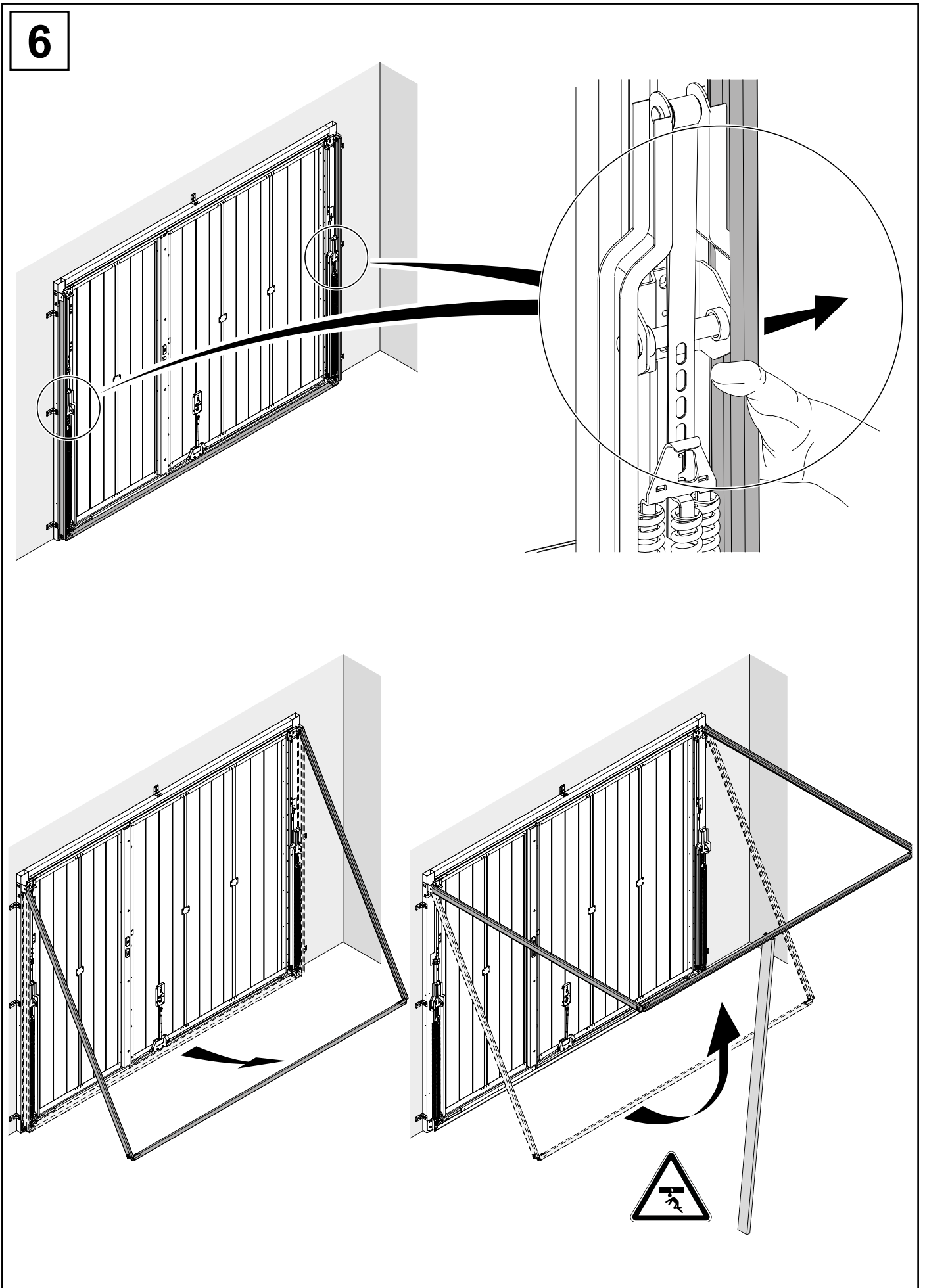

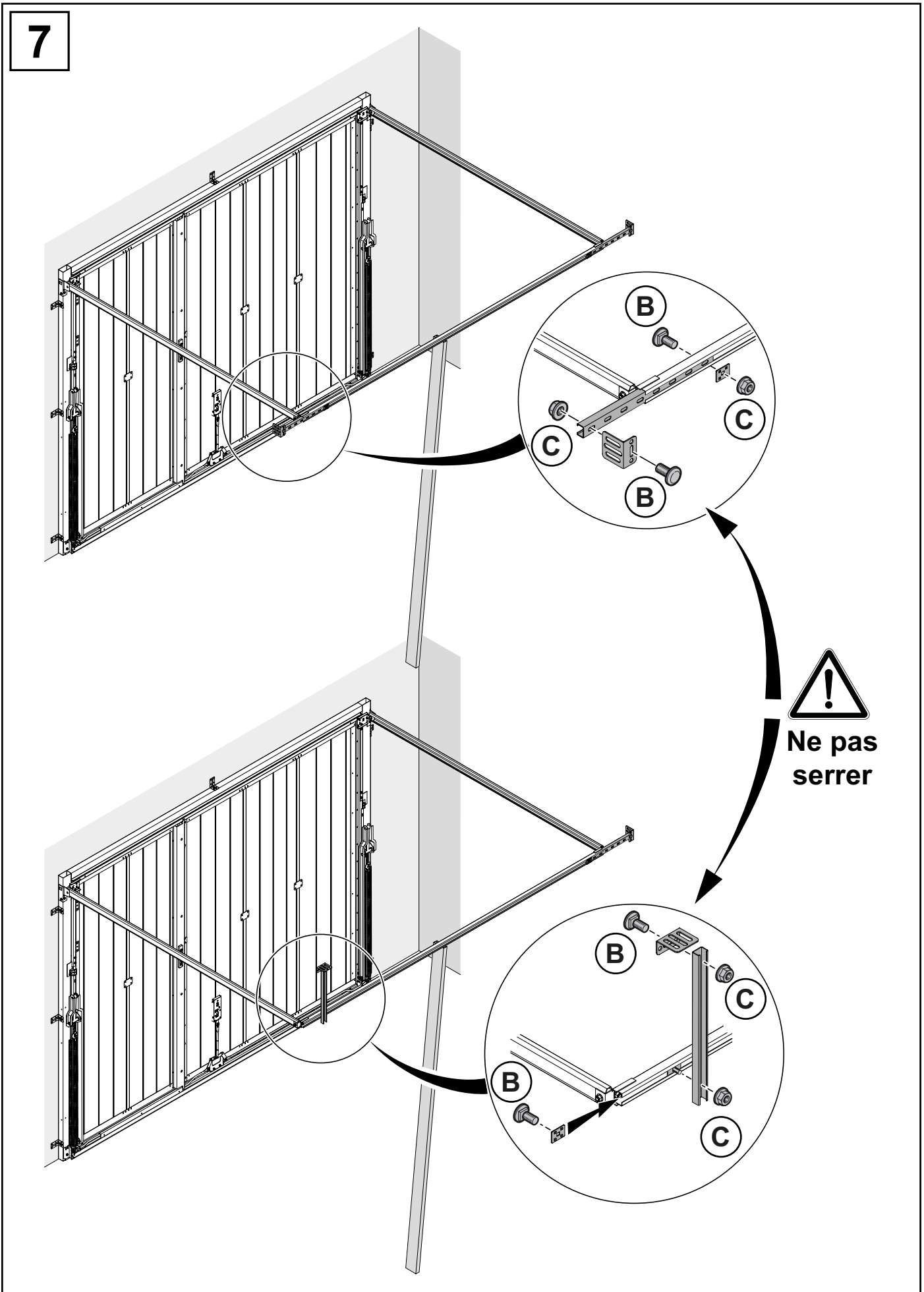

8

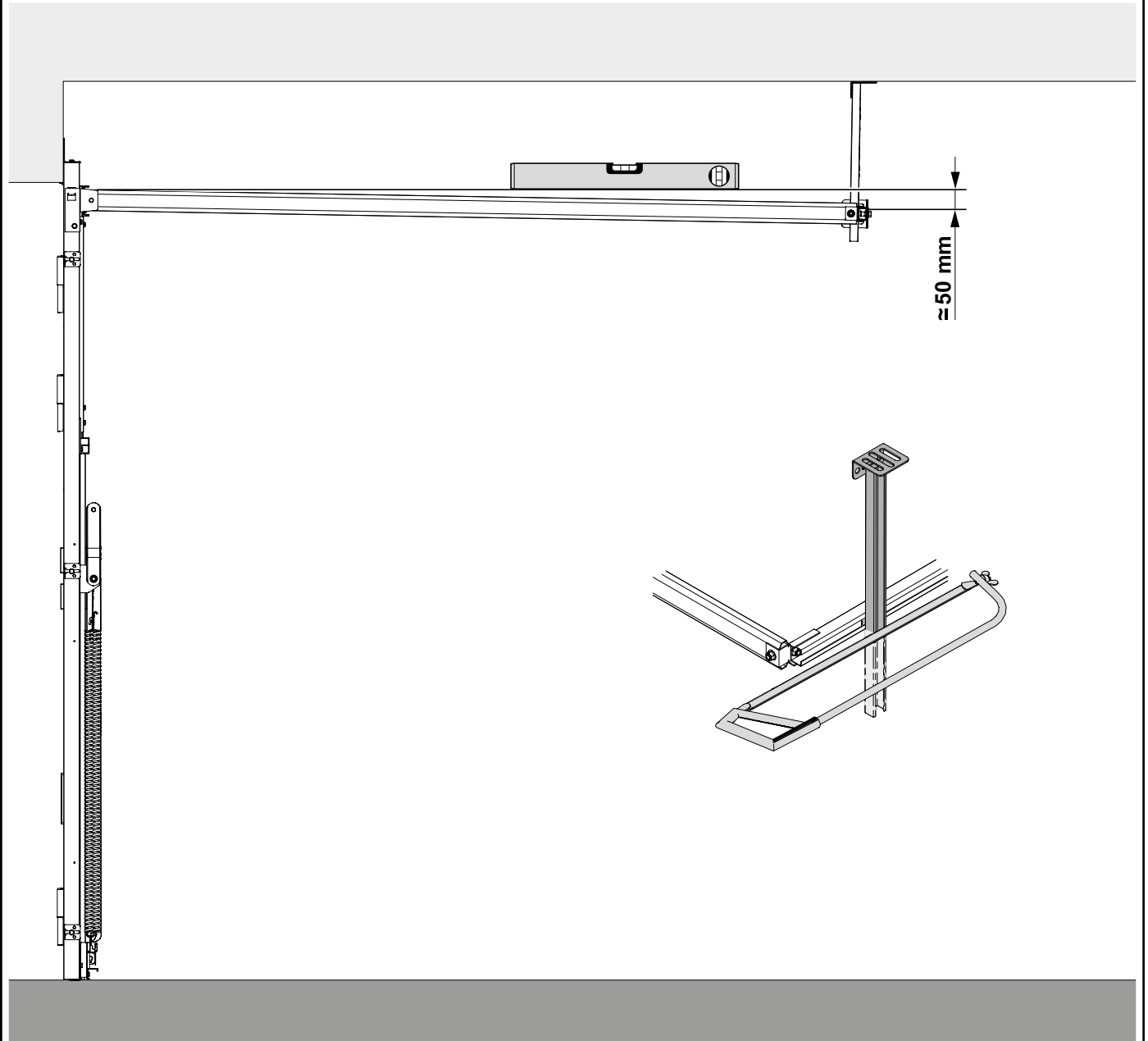

9

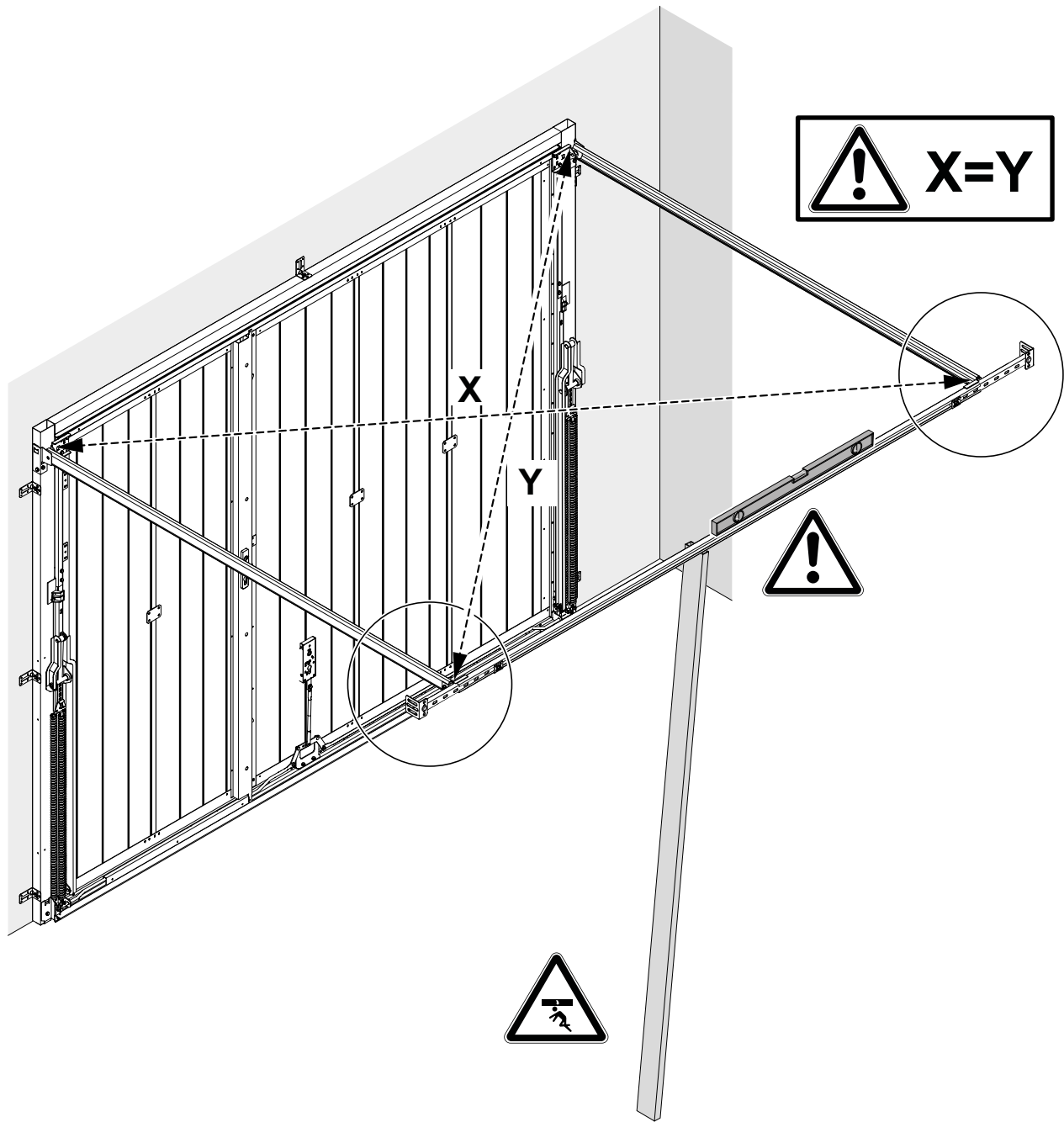
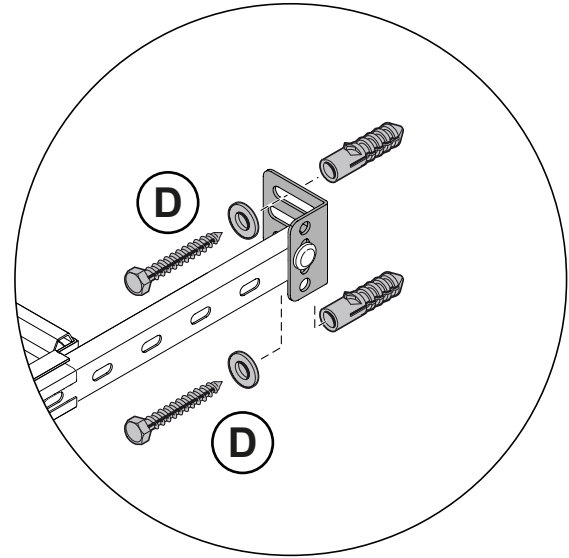
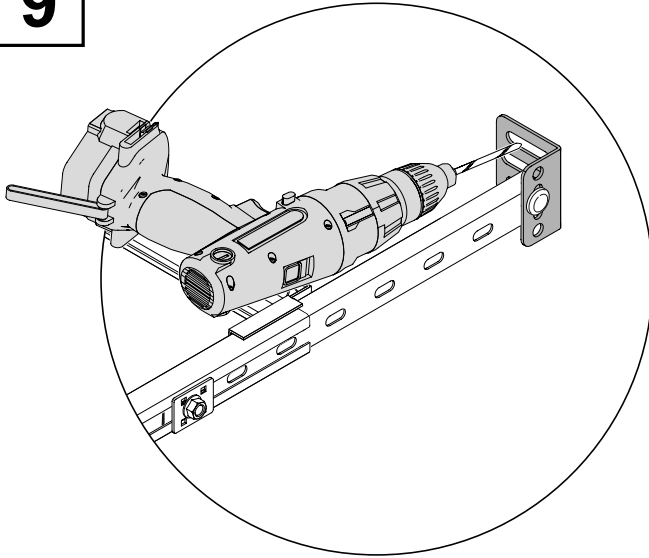

10



! X=Y

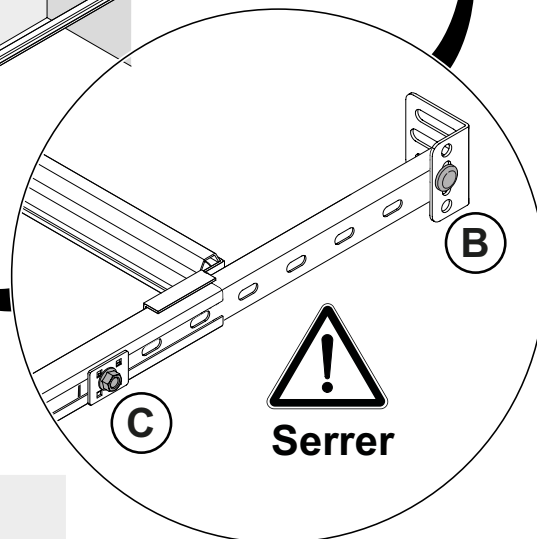
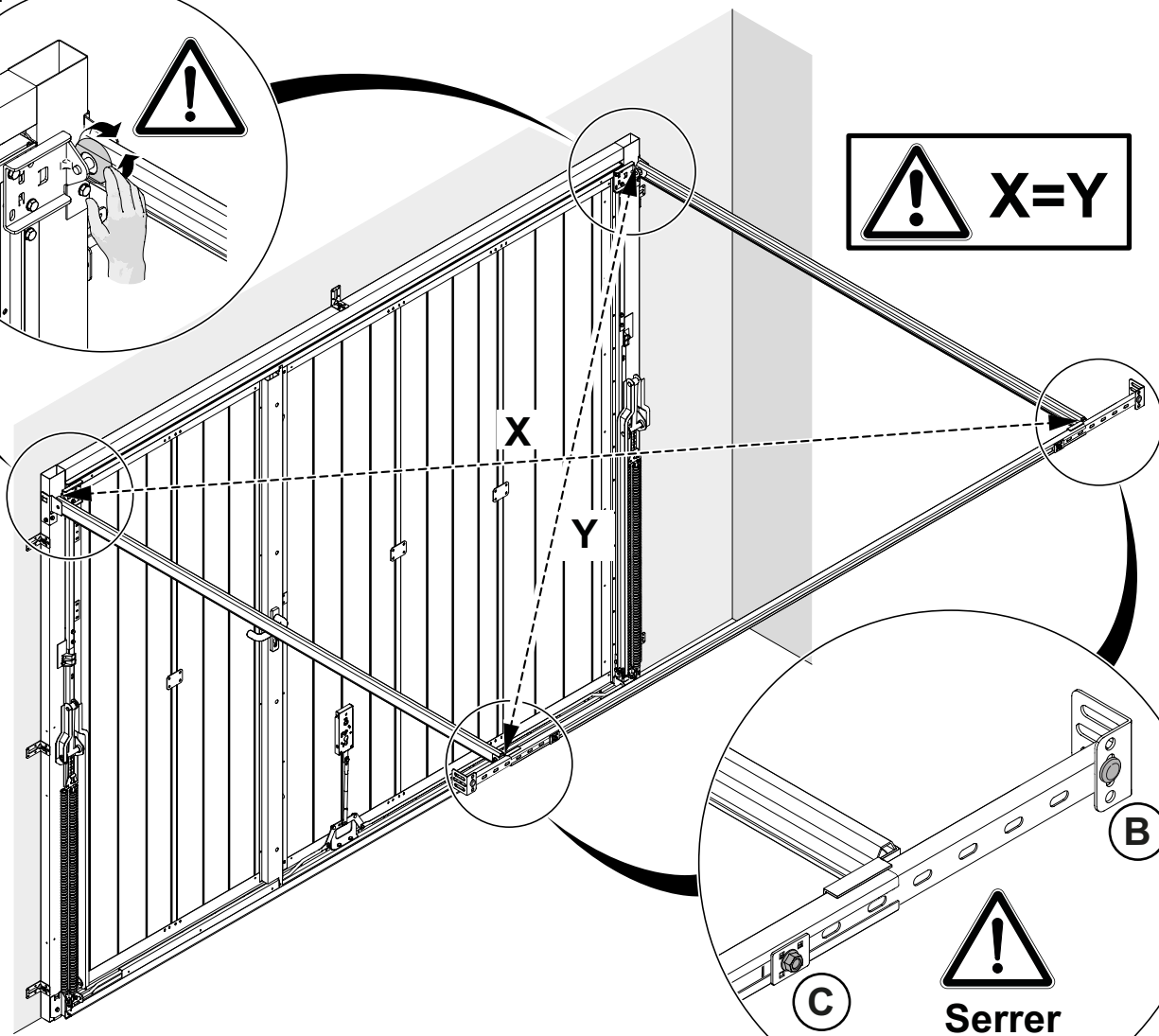

J1=J2 →

J1≠J2 → **9**

! J1=J2

11

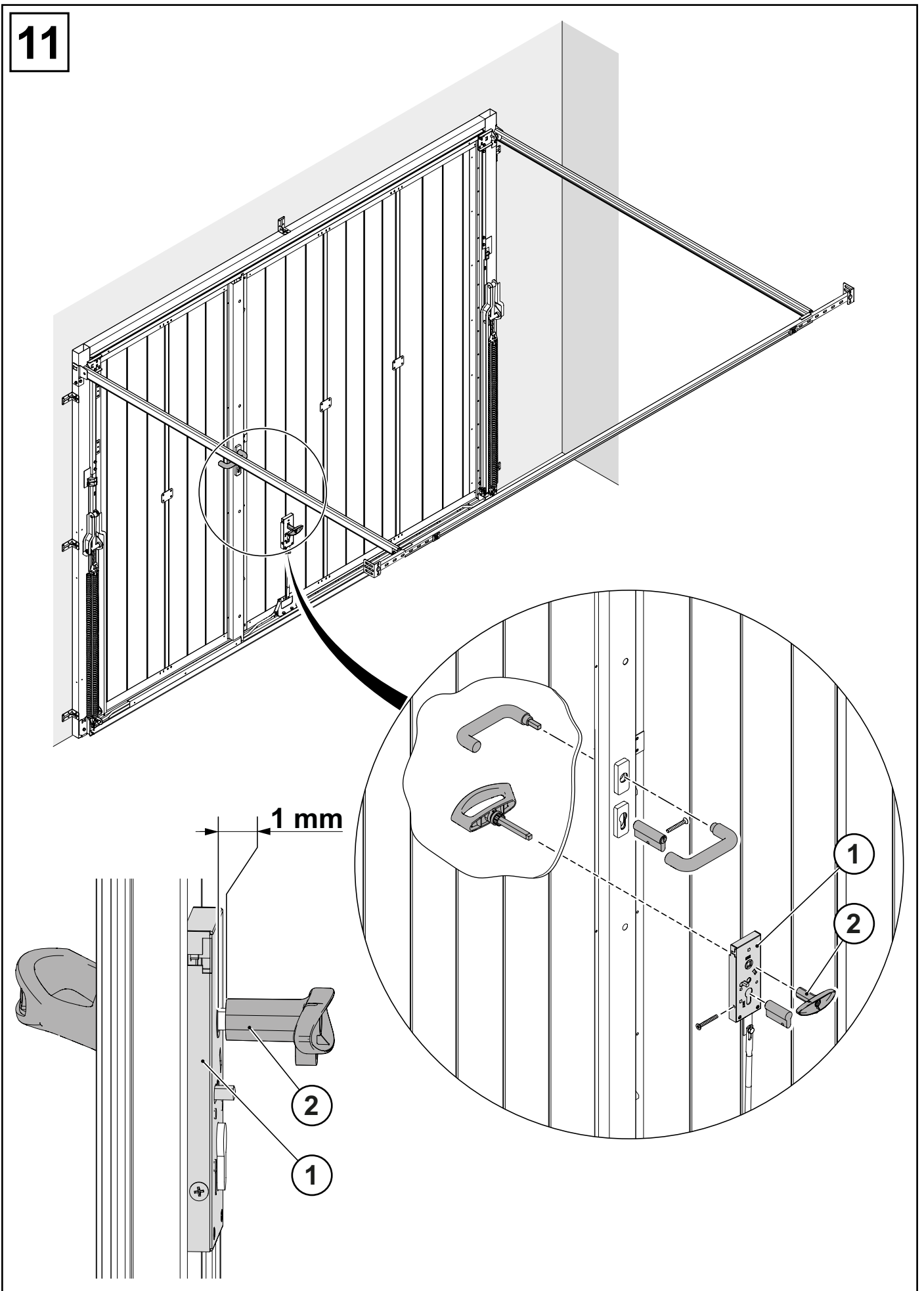

12

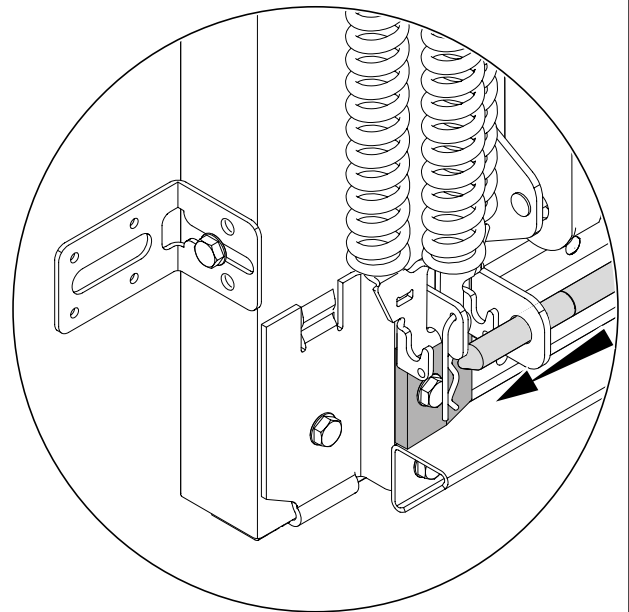
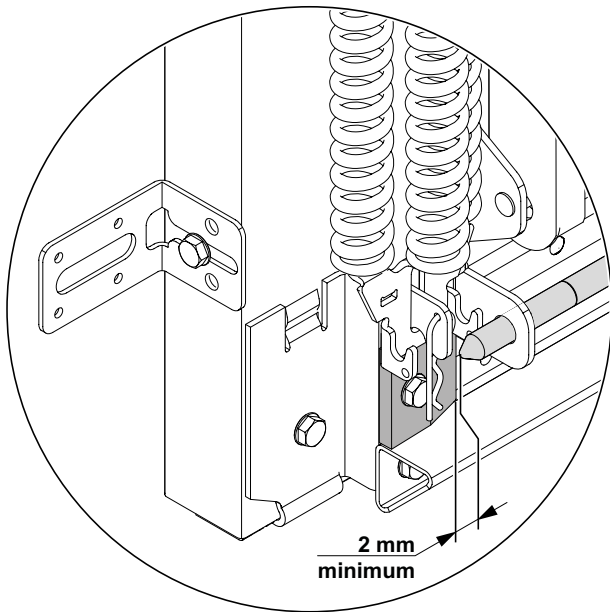
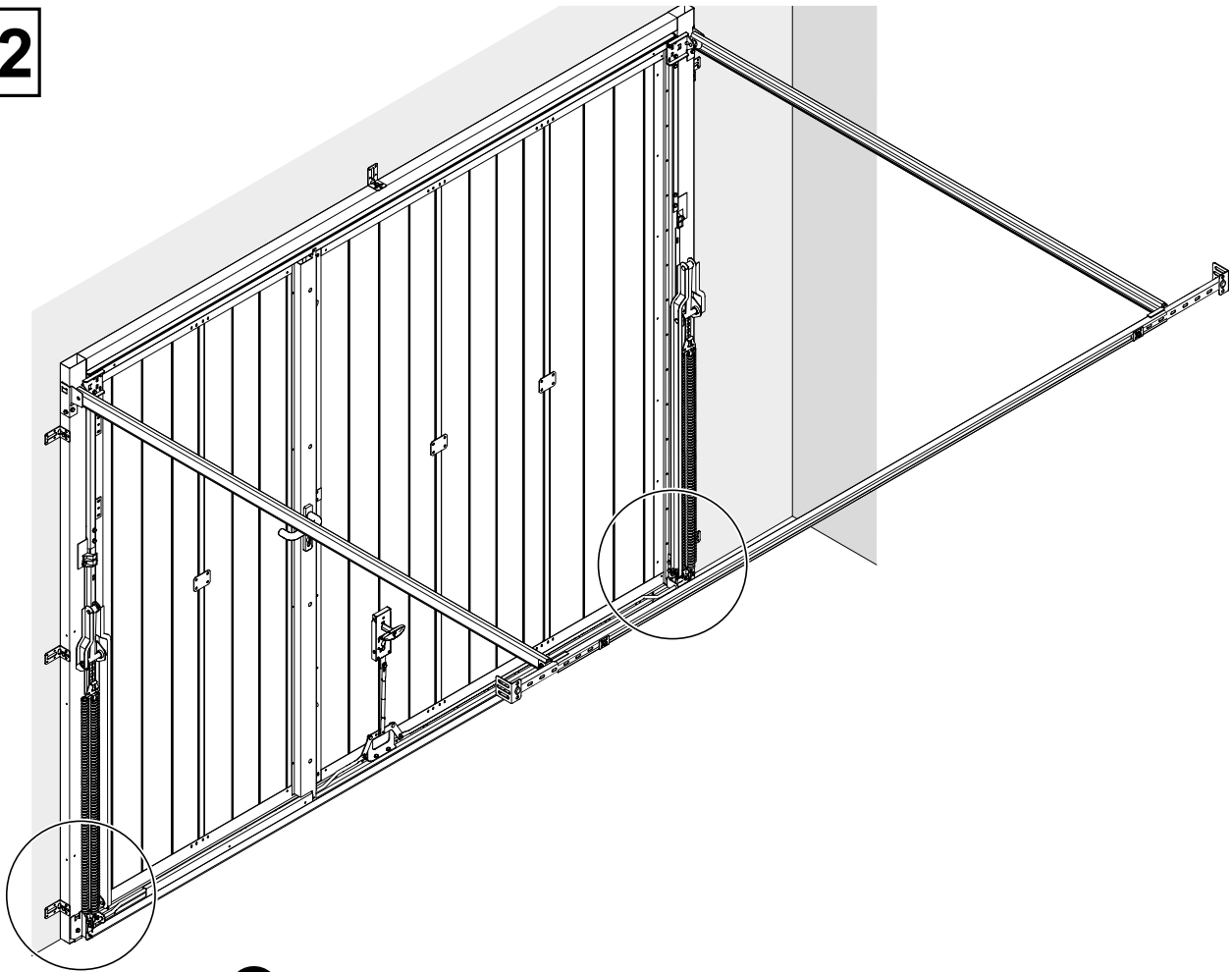

13

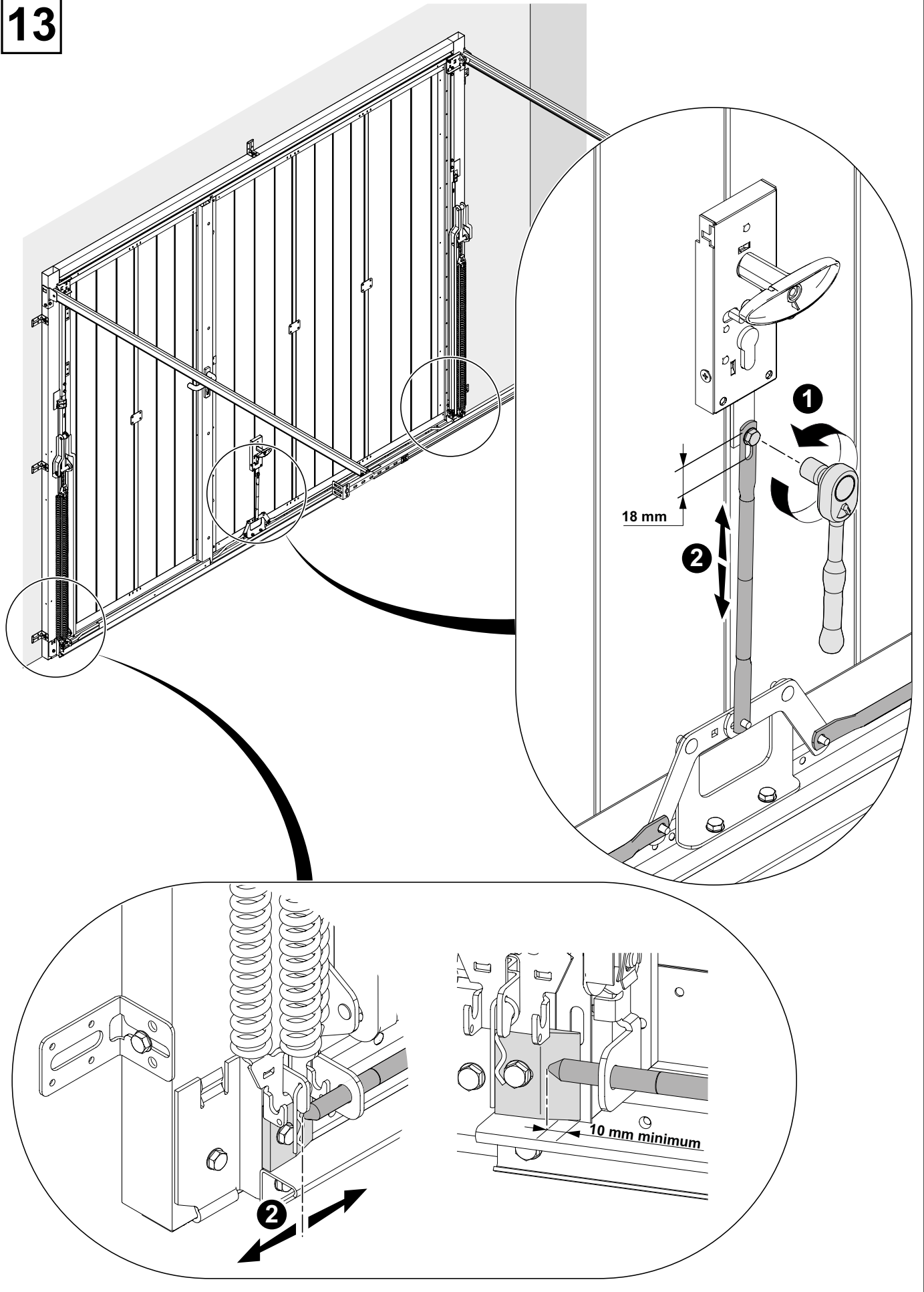

14

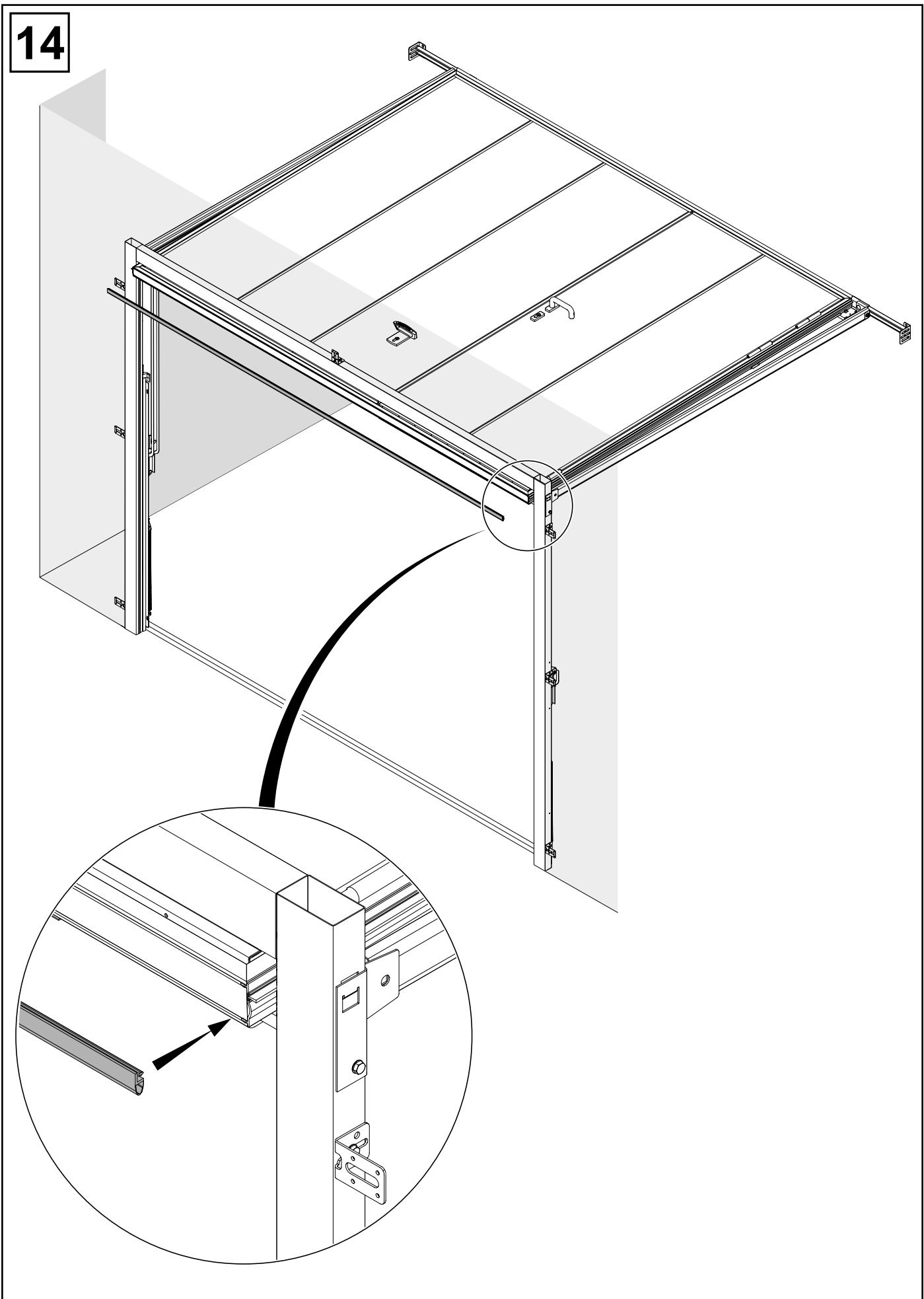

15

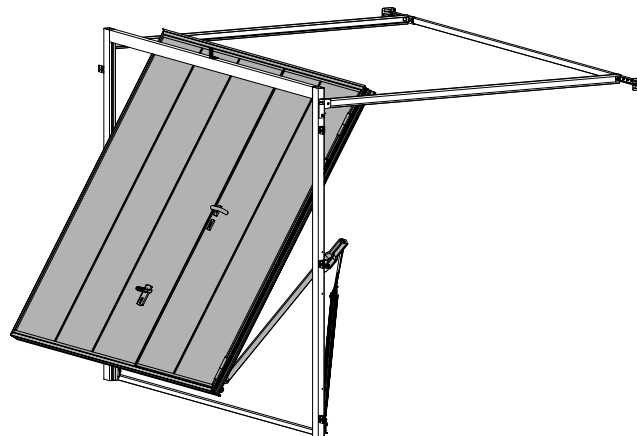
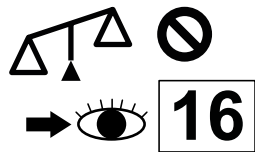
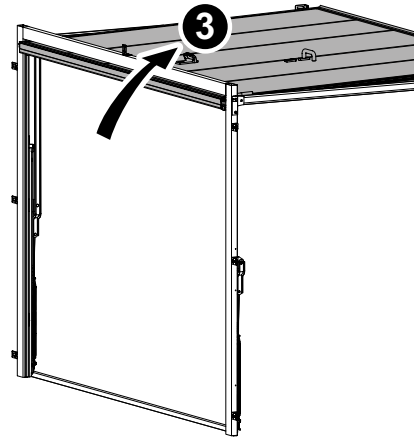
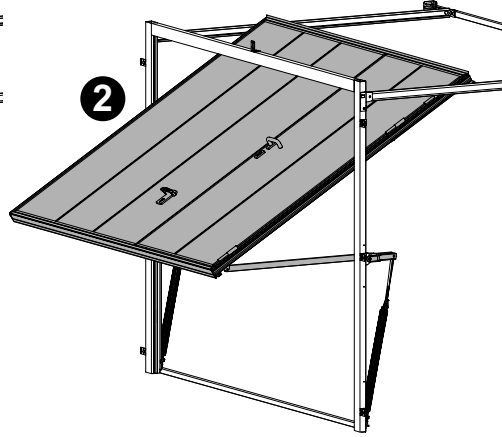
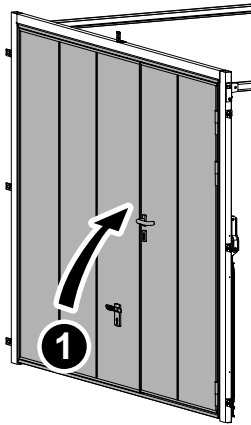
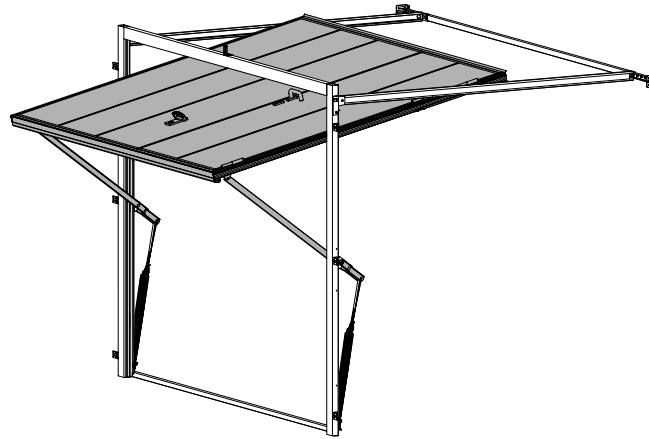
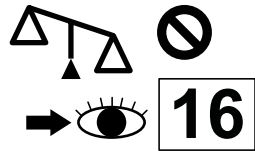

16

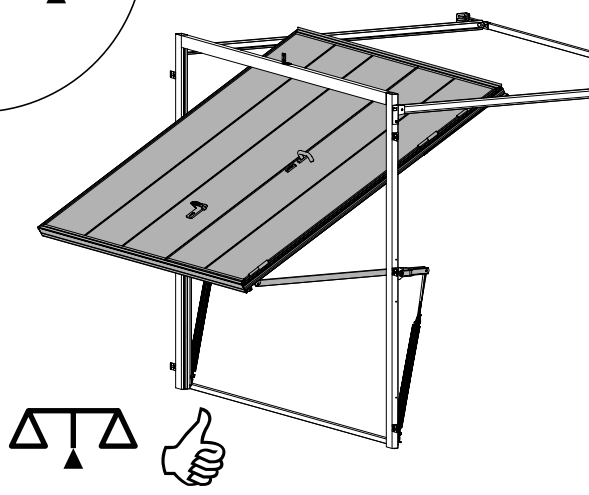
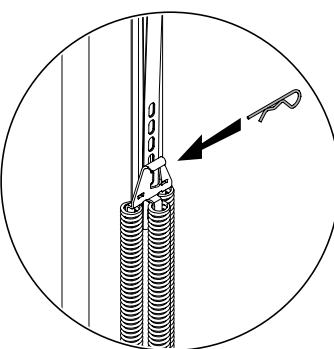
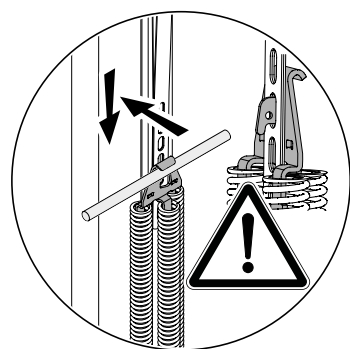
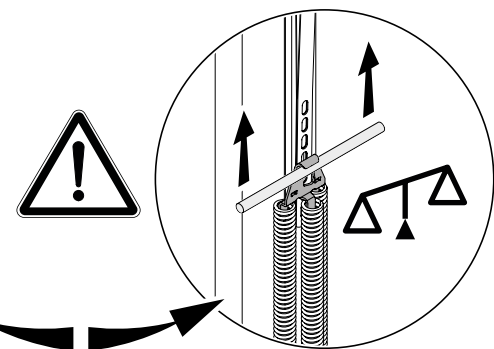
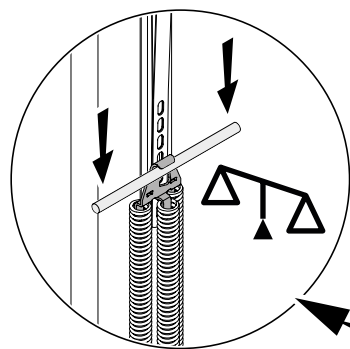
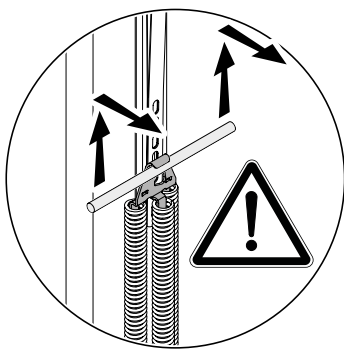
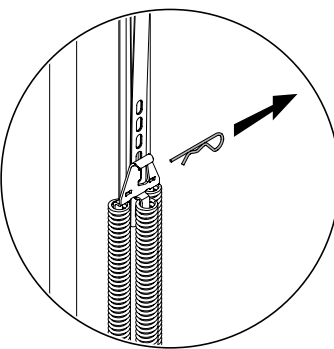
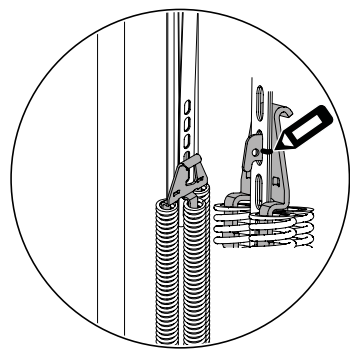
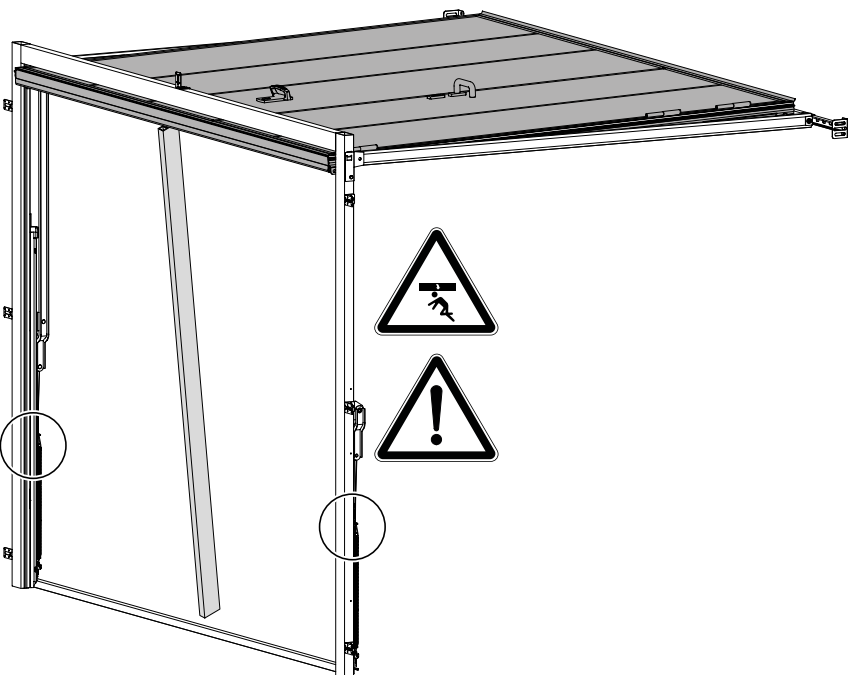
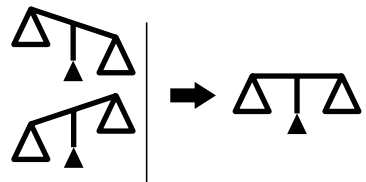

A  (FR) **Option console de motorisation**
 (DE) **Antriebskonsole Option**
 (GB) **Operator bracket option**

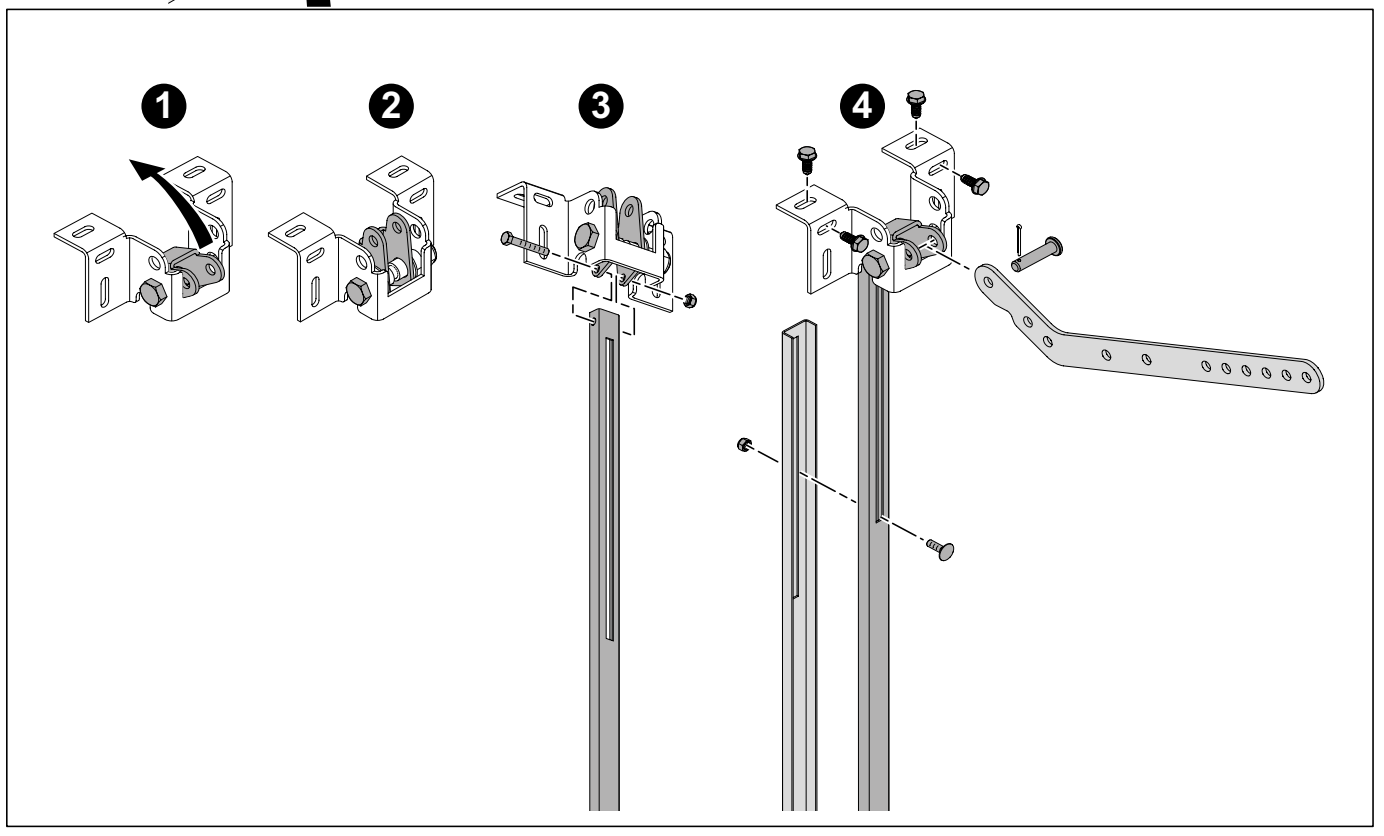
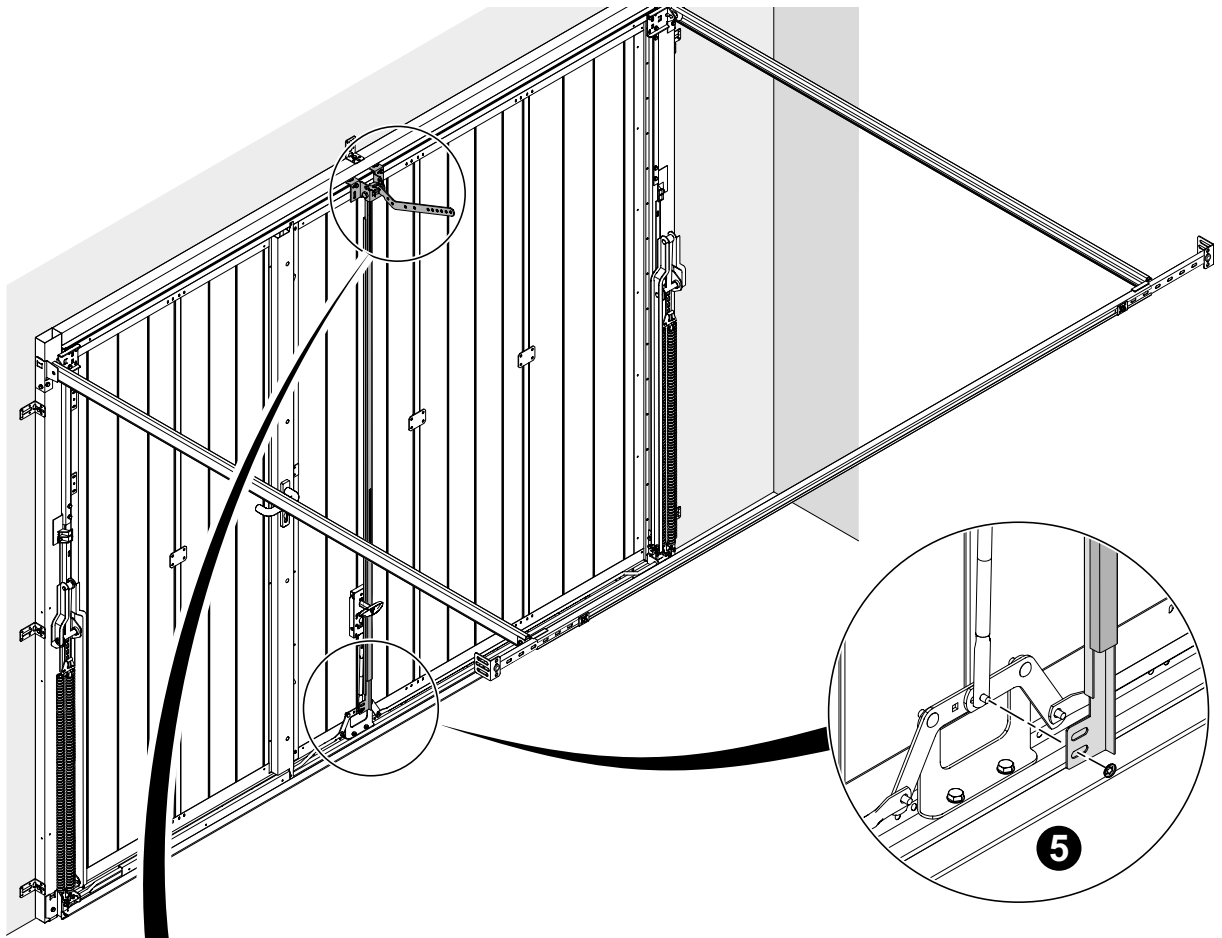

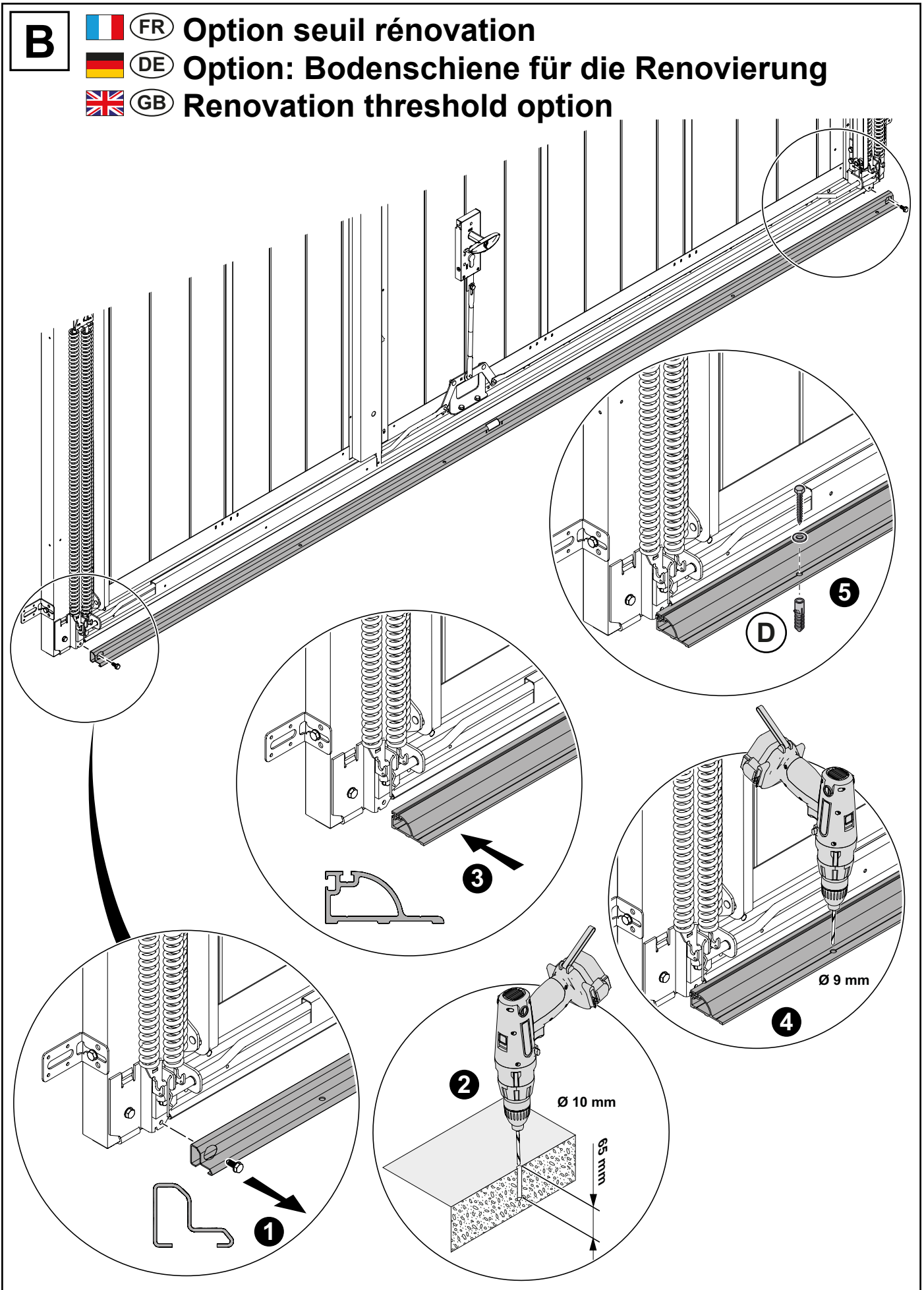

(FR) **Contrôle, démontage, utilisation et maintenance**

Vérifications après pose :

Vérifier l'équilibrage de la porte : manœuvrer la porte, et modifier la tension des ressorts si besoin (rappelons que les ressorts sont pré-réglés en usine). La porte doit rester en équilibre dans le tiers supérieur.

ATTENTION : Avant de modifier la tension des ressorts, équipez-vous de protections individuelles adaptées.

- Réglage des ressorts :
 - ◆ Ouvrir la porte et la bloquer pour l'empêcher de se refermer. Retirer la goupille de sécurité supérieure.
 - ◆ Introduire une barre d'acier de 8 mm ou un tournevis dans le retour en demi-cercle de l'accroche ressort supérieur.
 - ◆ Augmenter ou diminuer la tension des ressorts en l'accrochant dans le trou supérieur ou inférieur.
 - ◆ Remettre la goupille de sécurité. Répéter cette opération pour l'autre ressort (les 2 ressorts doivent avoir le même réglage). Tester la porte à nouveau.
- Vérifier le verrouillage de la partie basculante : s'assurer que les 2 pènes horizontaux en partie basse du tablier soient bien en prise dans les cales de verrouillage.
- Vérifier le verrouillage du portillon : si le verrouillage est plus dur, ajouter la cale portillon entre la gâche et le panneau.

Conditions d'utilisation :

- Manœuvrer la porte basculante avec la poignée extérieure ou intérieure uniquement (ne pas utiliser les tringles du verrouillage pour manœuvrer la porte).
- La porte peut être déverrouillée en tournant la clef d'1/3 de tour et verrouillée en la tournant d'1/3 de tour dans l'autre sens.
- De l'intérieure, la porte peut être déverrouillée ou verrouillée sans avoir à utiliser de clef, en actionnant le bouton de déverrouillage / verrouillage.
- Avant de manœuvrer, veiller à laisser libre la zone de débattement de la porte.
- Pour l'ouverture, déverrouiller et tourner la poignée, amorcer l'ouverture de la porte en tirant sur la poignée et pousser la porte jusqu'en butée dans les rails de guidage horizontaux et attendre qu'elle soit bien arrêtée pour passer.
- Pour la fermeture, utiliser le cordon de tirage et accompagner la porte jusqu'à la fermeture à l'aide de la poignée. Une fois fermée, tourner la poignée et s'assurer que les pènes horizontaux soient bien engagés derrière les cales de verrouillage. Tourner la clef pour verrouiller.
- Ne pas laisser les clefs dans les cylindres (portillon et porte) lorsque vous manœuvrez la porte ou le portillon (frottements et choc sur la peinture...).

Entretien :

Entretien assuré par des non-spécialistes ou par des installateurs qualifiés :

- Après l'installation de la porte, au moins 1 fois par an, lubrifier les axes de rotation au spray silicone, nettoyer les rails de guidage et les lubrifier au spray silicone.
- Ne pas huiler le cylindre de verrouillage : utiliser un lubrifiant au graphite en spray si la manœuvre est difficile.
- Veiller à l'écoulement de l'eau : le seuil et les montants d'habiterie doivent être au sec et bien ventilés.
- Protéger la porte des produits agressifs (acides, alcalins, ..).
- Repeindre la porte à intervalles.
- Les travaux d'entretien plus poussés ne doivent être effectués que par des installateurs qualifiés.

Conserver impérativement les rapports d'entretien pendant toute la durée de vie de la porte.

Entretien par des installateurs qualifiés :

- Vérifier et éventuellement resserrer les vis.
- Contrôler les pièces d'usure pour les remplacer, si nécessaire, par des pièces de rechange d'origine.
- Veiller au bon fonctionnement des ressorts. À la fermeture, la porte doit rester en équilibre dans le tiers supérieur de l'ouverture. Pour modifier la tension des ressorts, procéder comme décrit ci-dessus.

Périodicité de remplacement des ressorts :

- 1 à 5 cycles par jour, ceci est nécessaire tous les 16 ans.
- 6 à 10 cycles par jour, ceci est nécessaire tous les 8 ans.
- 11 à 20 cycles par jour, ceci est nécessaire tous les 4 ans.

Conditions de garantie :

La garantie du fabricant est annulée si : l'utilisation/ l'entretien n'est pas effectué selon les règles ci-dessus et/ou si les pièces de rechange utilisées ne sont pas des pièces d'origine.

Les conditions de garantie

Les portes livrées pré-laquées en RAL 9016 (donc, sans option peinture) entrent dans le cadre de la garantie conventionnelle Novoferm (voir conditions générales de vente). Elles doivent faire l'objet d'une remise en peinture dans les 3 mois après leur installation. L'expérience montre que cette préconisation est rarement mise en œuvre et sans dommages pour le vieillissement de nos produits dans la majorité des cas. Cependant, la non-remise en peinture constitue un risque réel en particulier en zone difficile : exposition à l'air salin, zone de salage routier... Le respect de cette préconisation conditionne la mise en application de la garantie Novoferm.

Le respect de cette préconisation conditionne l'application de notre garantie et son non-respect, en particulier en zone difficile (exposition à l'air salin...) constitue un risque que Novoferm ne pourra couvrir en aucun cas.

Contrôle de l'aspect

Conditions de l'examen : L'observateur devra se situer au moins à 1m 50 de l'ouvrage et l'examiner pendant une durée de 10 secondes avec une vue normale sous un éclairage significatif (ciel légèrement couvert).

Exclusions de garantie :

- L'utilisation du produit dans un contexte ou pour un usage différent de celui préconisé par Novoferm (typiquement, utilisation d'une porte individuelle pour un usage collectif...).
- Les défauts d'aspect visibles non déclarés lors de la livraison du produit.
- L'absence de la protection d'origine de la porte, ou sa dégradation durant le chantier.
- Le non-respect des prescriptions de pose de Novoferm et des règles de l'art en la matière.
- L'absence d'entretien ou un entretien non-conforme aux préconisations de Novoferm.
- L'exposition à des produits acides ou détergents agressifs de type décapant utilisés en cours de chantier (acide muriatique par exemple...) ou durant la vie du produit.
- Les travaux de modification du produit effectués sans accord explicite préalable de Novoferm.
- Les mises en peinture et/ou traitements de surface non-conformes aux prescriptions de Novoferm ou défectueux ou effectués trop tardivement.
- Les désordres consécutifs à des conditions climatiques exceptionnelles.
- L'inadéquation de l'entretien de la porte avec les conditions climatiques locales (absence de nettoyage régulier des portes exposées en zone côtière par exemple...).

Notice de dépose :

Ne confier la dépose des portes qu'à des installateurs qualifiés.

À lire attentivement avant d'entreprendre la dépose.

Attention : ne jamais soulever ni manipuler les portes basculantes par les ressorts.

Outils nécessaires à la dépose :

- Marteaux, burin, clé plate, ou clé à douille de 10 et 13.
- Dégager au burin le sol du garage dans la zone du seuil de la porte pour que les montant d'hubriserie, et éventuellement le seuil, soient libérés. En l'absence de seuil, fixer les bras de levier aux montants d'hubriserie.
- Verrouiller la porte.
- Empêcher la porte de tomber.
- Dévisser les pattes d'accrochage du mur, du linteau de porte.
- Dévisser les pattes d'ancrage de l'hubriserie.
- Empêcher les rails de guidage de tomber.
- Enlever la fixation des rails de guidage.
- Démonter les coulisseaux.
- Replier les rails de guidage.
- Retirer la porte de l'ouverture.

(DE) Kontrolle, Demontage, Benutzung Und Wartung

Überprüfung nach der Installation:

Überprüfen Sie die Türabgleich: Tür betätigen, und ggf. die Federspannung ändern. (Erinnerung: die Federn sind im Werk schon voreingestellt). Die Tür muss in der oberen Lage im Gleichgewicht bleiben.

Achtung: Bevor Sie die Federvorspannung verändern, rüsten Sie sich mit geeignetem persönlichem Schutz.

- Einstellung der Federn:
 - ◆ Tür öffnen und blockieren (um zu vermeiden, dass Sie sich wieder schließt). Entfernen Sie den oberen Sicherungsstift.
 - ◆ Legen Sie eine Stahlstange oder Schraubendreher 8mm in der hinteren Hälfte des Haken-Kreises der oberen Feder.
 - ◆ Federspannung durch den Strang in der oberen oder unteren Loch erhöhen oder Verringern.
 - ◆ Sicherungsstift einreichen. Dieselbe Operation für die andere Feder wiederholen (die beiden Federn sollen dieselbe Einstellung haben). Die Tür erneut testen.
- Überprüfen Sie die Verriegelung des Schwenkteils: sicherstellen, dass die beiden horizontale Riegel im unteren Torblattbereich vollständig in den Schlosskeile engagiert sind.
- Überprüfen Sie die Schlupftürverriegelung: falls die Verriegelung schwer ist, fügen Sie die Schlupftürkeil zwischen der Schließklappe und der Platte.

Benutzungsbedingungen:

- Betätigen Sie das Schwenktor nur mit dem Innen.- oder Außengriff (verwenden Sie nicht die Verriegelungsstangen, um die Tür zu betätigen).
- Die Tür kann durch eine 1/3 Schlüsseldrehung entriegelt werden und wiederum verriegelt werden, durch 1/3 Schlüsseldrehung in die andere Richtung.
- Die Tür kann von Innen entriegelt oder verriegelt werden ohne dass der Schlüssel benutzt wird. Einfach der Entriegelung /Verriegelungsknopf betätigen.
- Vor dem Betrieb, stellen Sie sicher fest, dass der Freiraum für die Bewegung der Tür frei ist.
- Für die Öffnung: entriegeln und den Griff drehen, die Tür durch Ziehen am Griff im Gang setzen und schieben Sie die Tür bis zum Anschlag in den horizontalen Führungsschienen und warten bis die Tür aufgestellt ist.
- Für die Schließung: die Zugschnur benutzen und die Tür, mit Hilfe der Griff, bis zur Schließung begleiten. Einmal geschlossen, drehen Sie den Griff und sicherstellen, dass die horizontalen Riegel hinter den Verriegelungskeilen gut angestellt sind. Den Schlüssel drehen, um zu verriegeln.
- Schlüssel in Zylinder nicht steckenlassen (Schlupftür und Tor) wenn Sie die Tür oder Tor in Bewegung bringen. (Reibung und Schock auf der Lackoberfläche).

Instandhaltung:

Instandhaltung durch Nichtfachleute oder qualifizierte Installateure:

- Nach der Installation der Tür, mindestens ein Mal pro Jahr, die Drehachsen mit Silikon-Spray abschmieren, die Führungsschienen reinigen und mit Silikonspray abschmieren.
- Verriegelungszyylinder nicht ölen: verwenden Sie ein Graphit-Spray, wenn die Bedienung schwer ist.
- Wasserabfluß sicherstellen: die Schwelle und die Höhe der Rahmen müssen trocken und gut belüftet sein.
- Schützen Sie die Tür von aggressiven Produkten wie Säuren, Alkalien, Streusalz, etc. ...
- Die Tür in regelmäßigen Abständen neu streichen (je nach Wetterlagen in Ihrer Region).

Unbedingt die Unterhaltungsberichte während der ganzen Lebensdauer der Tür bewahren

Instandhaltungsarbeiten sollen nur von kompetenten Installateuren ausgeführt sein:

- Überprüfen und ggf. die Schrauben anziehen.
- Verschleißteile überprüfen und ersetzen, falls notwendig, durch Original-Ersatzteile.
- Auf das gute Funktionieren der Federn achten. Vor der Schließung, muss die Tür im Gleichgewicht im oberen Drittel der Öffnung bleiben. Um die Spannung der Federn zu ändern, vorzugehen wie oben beschrieben.

Beschaffenheit, Garantie:

Die Herstellergarantie hebt sich auf wenn: die Verwendung / Instandhaltung i nicht nach den oben genannten Regeln durchgeführt ist und wenn die verwendeten Ersatzteile keine Originalteile sind.

Garantiebedingungen

Die nach RAL 9016 vorlackierten ausgelieferten Türen (dh keine Option-Farbe) sind Teil der Standard-Garantie Novoferm (siehe allgemeine Verkaufsbedingungen).

Ein Neuanstrich muss innerhalb von 3 Monaten nach der Installation durchgeführt werden. Die Erfahrung zeigt, dass diese Empfehlung nur selten umgesetzt wird und in den meisten Fällen ohne Schaden für die Alterung unserer Produkte.

Allerdings ist die nicht Anstrich-Instandsetzung ein reales Risiko besonders in schwierigen Wohngebiete: Kontakt mit Seeluft, Streusalz.... Die Einhaltung dieser Empfehlung bestimmt die Umsetzung der Garantie Novoferm.

Die Einhaltung dieser Empfehlung bestimmt die Anwendung unserer Garantieleistungen und die Nichteinhaltung, insbesondere in schwierigen Wohngebiete (Seeluft ...) ist ein Risiko das Novoferm auf keinem Fall abdecken wird.

Kontrolle des Gesichtspunktes

Bedingungen für die Prüfung: der Beobachter wird mindestens bei 1m50 von dem Werk stehen und ihn während der Dauer von 10 Sekunden mit einem normalen Blick unter einer bedeutenden Beleuchtung (leicht gedeckten Himmel) prüfen sollen.

Garantierausschluss:

- Die Benutzung des Produktes in einem anderen Kontext oder Gebrauch als die von Novoferm befürwortet (in der Regel die Verwendung einer Garagentor für die kollektive Anwendung ...).
- Die deutlichen nicht angemeldeten Schönheitsfehler während der Lieferung des Produktes.
- Das Fehlen des Ursprungsschutzes der Tür, oder ihre Degradierung während der Baustelle.
- Die Nichtbeachtung der Installationsanordnungen von Novoferm und Stand der Technik auf diesem Gebiet.
- Die Exposition gegenüber Säuren oder scharfen Reinigungsmitteln während der Bauphase (zB Salzsäure ...) oder während des Lebens des Produktes.
- Die Änderungsarbeiten des Produktes, die ohne vorangehende deutliche Vereinbarung von Novoferm ausgeführt sind.
- Farbe und / oder Oberflächenbehandlung, die den Anordnungen von Novoferm nicht entsprechend, oder fehlerhaft oder zu spät ausgeführt sind.
- Die nachfolgenden Unordnungen mit außergewöhnlichen klimatischen Bedingungen.
- Unzureichende Pflege des Tores mit den lokalen klimatischen Bedingungen (zum Beispiel : fehlende regelmäßigen Reinigung der Tür ...).

Installationsanleitung:

Vertrauen Sie die Demontage der Türen nur qualifizierten Installateuren.

Lesen Sie sorgfältig, bevor Sie die Demontage anfangen.

Achtung: niemals das Tor heben, oder die Schwingtore durch die Federn behandeln

Nötige Werkzeuge bei der Demontage:

- Hämmer, Meißel, Schraubenschlüssel oder Steckschlüssel 10 und 13.
- Garagen Boden im Bereich der Stufenzone mit einen Meißel befreien damit Einfassungszargen und eventuell die Stufe frei sind. In Abwesenheit der Stufe, die Hebelarme in den Einfassungszargen festlegen.
- Verriegeln Sie die Tür.
- Verhindern Sie, dass die Tür fällt.
- Schrauben Sie die Wandbestimmungslaschen sowie von der Türsturz.
- Schrauben Sie die Ankerplatten von der Zarge ab.
- Verhindern Sie, dass die Führungsschienen fallen.
- Entfernen Sie die Befestigung der Führungsschienen.
- Entfernen Sie die Schieber.
- Legen Sie die Führungsschienen zusammen
- Entfernen Sie die Tür von der Öffnung.

Control, dismantling, use and maintenance

Checks after installation:

Check the balance of the door to operate the door and change the spring tension if necessary (remember that the springs are pre-set at the factory). The door must remain balanced in the upper third.

CAUTION : Before changing the spring tension, equip yourself with appropriate personal protection

- Spring adjustment:
 - ◆ Open the door and block it to prevent it from closing. Remove the pin of superior security.
 - ◆ Insert a steel rod of 8 mm or a screwdriver in the back half of circle hooksupper spring.
 - ◆ Increase or decrease spring tension by hanging hole in the top or bottom.
 - ◆ Replace the safety pin. Repeat for the other spring (2 springs must have the same setting.) Test the door again.
- Check the locking tilting part: ensuring that the two horizontal bolts in the lower part of the deck are well taken in the hold latch.
- Check the door lock, if the lock is harder add the wedge gate between the strike and the panel.

Conditions of use:

- Operate the garage door with the handle inside or outside only (do not use the locking rods to operate the door).
- The door can be unlocked by turning the key to third turn and locked by turning it one third of a turn in the opposite direction.
- Of the internal, door can be locked or unlocked without using the key in pressing the release button /latch.
- Before manoeuvring, watching to leave free the zone of clearance of the door.
- To open, unlock and turn the handle, start opening the door by pulling the handle and push the door all the way into the horizontal guide rails and wait for it to go well stopped.
- For sealing, use the pull cord and the door to the support by means of closing the handle. Once closed, turn the handle and make sure the bolts are properly engaged behind horizontal holds lock. Turn the key to lock.
- Do not leave the keys in the cylinders (wicket door and door) when you manipulate the door or wicket door (friction and shock on the painting ...).

Maintenance:

Maintenance by non-specialists or qualified installers:

- After installing the door, at least one time a year, lubricate the axes of rotation silicone spray, clean guide rails and lubricate the silicone spray.
- Do not oil the lock cylinder: use a graphite lubricant spray if the maneuver is difficult.
- Ensure the flow of water: the threshold and the amount of frame must be dry and well ventilated.
- Protect the door aggressive products such as acids, alkalis, salts, snow removal, etc. ...
- Paint the door at regular intervals depending on weather conditions in your area.
- The more extensive maintenance work must be performed by qualified installers.

Keep necessarily the reports of maintenance during all the life expectancy of the door.

Maintenance by qualified installers:

- Check and possibly tighten the screws.
- Check parts for wear and replace, if necessary, by original spare parts
- Ensure the smooth functioning of the springs. At the closing, the door must remain balanced in the upper third of the opening. To change the spring tension, proceed as described above.

Frequency of replacement springs:

- 1-5 cycles per day, this is necessary every 16 years.
- 6-10 cycles per day, this is necessary every 8 years.
- From 11 to 20 cycles per day, which is required every 4 years.

Warranty Conditions:

The manufacturer's warranty is void if: the use / maintenance is not carried out according to the rules above and / or if spare parts used are not original parts.

The conditions of guarantee

The delivered pre-lacquered doors in RAL 9016 (thus, without option painting) are part of the standard warranty Novoferm (see general conditions of sale). They must be repainted within 3 months after installation. Experience shows that this recommendation is rarely implemented and without damage to the aging of our products in the majority of cases. However, non-repainting is a real risk particularly in a difficult area: exposure to salt air, road salt area ... Compliance with this recommendation determines the implementation of the Novoferm guarantee.

Compliance with this recommendation determines the application of our warranty and non-compliance, especially in difficult areas (exposure to salt air ...) is a risk Novoferm will not cover under any circumstances.

Control of the aspect

Conditions of the examination: the observer will have to be situated at least 1m 50 from the door and examine it during a duration of 10 seconds with a normal view under a significant lighting (slightly covered sky).

Warranty Exclusions:

- Use of the product in a context or for a use different from that advocated by Novoferm (typically using an individual door for collective use ...).
- The blemishes visible unreported upon delivery of the product.
- The absence of the protection of origin of the door, or its degradation during the construction site.
- The failure to respect the prescriptions of installation of Novoferm and the rules of the art on the subject.
- The absence of maintenance or a maintenance non-corresponding to the recommendations of Novoferm.
- The exposure to aggressive acid or detergent products of caustic type used in the course of construction site (acid muriatic for example) or during the life of the product.
- The works of modification of the product made without preliminary explicit agreement of Novoferm.
- Housing paint and / or surface treatments do not comply with the requirements of Novoferm or defective or made too late,
- Disorders resulting from exceptional weather conditions.
- Inadequate maintenance of the door with the local climatic conditions (absence of regular cleaning of doors in exposed coastal areas, for example ...).

Disassembly:

Do not entrust the removal of doors only qualified installers.

Please read carefully before attempting removal.

Caution: Do not lift or handle the doors by the springs.

Tools needed for disassembly:

- Hammers, chisels, wrench or socket wrench 10 and 13.
- Loosen with a chisel the ground of the garage in the zone of the threshold of the door so that the amounts of door frame, and possibly the threshold, are freed (released). In the absence of threshold, fix the arms of lever to the amounts of door frame.
- Lock the door.
- Prevent the door from falling.
- Unscrew the fastening tabs of the wall, lintel.
- Unscrew the anchors of the frame.
- Prevent rails from falling.
- Remove the fixing of guide rails.
- Remove the slides.
- Fold the guide rails.
- Remove the door opening.

DÉCLARATION DES PERFORMANCES N° 0212-CPR-2013

1. Code d'identification unique du produit type : **Noviso V1**
2. Numéro de type, de lot ou de série ou tout autre élément permettant l'identification du produit de construction, conformément à l'article 11, paragraphe 4 : **voir marquage CE**
3. Usage ou usages prévus du produit de construction, conformément à la spécification technique harmonisée applicable, comme prévu par le fabricant : **porte manuelle ou motorisée prévue pour des zones accessibles aux personnes et permettant l'accès en toute sécurité de marchandises et de véhicules accompagnés ou conduits par des personnes dans des locaux industriels, commerciaux ou résidentiels.**
4. Nom, raison sociale ou marque déposée et adresse de contact du fabricant, conformément à l'article 11, paragraphe 5 :

Novoferm France
ZI, Les Redoux
F - 44270 Machecoul
Tél. : +33 2 40786900 / Fax : +33 2 40314304
Email : contact@novoferm.fr

5. -
6. Le ou les systèmes d'évaluation et de vérification de la constance des performances du produit de construction, conformément à l'annexe V : **système 3**
7. Dans le cas de la déclaration des performances concernant un produit de construction couvert par une norme harmonisée :
L'organisme de contrôle notifié NB-N° : 0679 CSTB, 77 447, Marne la Vallée, a réalisé le test du produit sur la base d'un essai de type et a établi : des rapports de test sur les caractéristiques de performance du produit. Le contrôle de production en usine est conforme aux exigences de la norme EN ISO9001:2008.
8. -
9. Performances déclarées :

Principales caractéristiques	Performance	Spécification technique harmonisée
Étanchéité à l'eau	voir marquage CE	EN 13241-1:2003+A1:2011
Libération de substances dangereuses	NPD	
Résistance à la charge due au vent	voir marquage CE	
Résistance thermique	voir marquage CE	
Perméabilité à l'air	voir marquage CE	
Ouvertures sûres (pour les portes à ouverture verticale)	confirmed	
Géométrie des composants en verre	confirmed	
Résistance mécanique et stabilité	confirmed	
Forces de manœuvre (pour les portes motorisées)	confirmed	
Durabilité de l'étanchéité à l'eau, de la résistance thermique et de la perméabilité à l'air	voir marquage CE	

10. Les performances du produit identifié aux points 1 et 2 sont conformes aux performances déclarées indiquées au point 9 et sont conformes, si le produit est équipé des motorisations précédemment mentionnées **Novomatic 200, 413, 553S** ou **Integraport** aux dispositions correspondantes de la
 - o Directive Machines CE (directive 2006/42/CE) / Spécification technique harmonisée : EN 12453:2000
 - o Directive Basse tension CE (directive 2006/95/CE) / Spécification technique harmonisée : EN 60335-1:2010, EN 60335-2-95:2004
 - o Directive CEM (2004/108/CE) / Spécification technique harmonisée : EN 61000-6-2:2005, EN 61000-6-3:2007

La conformité a été attestée par un organisme reconnu cité au point 7.

La présente déclaration des performances est établie sous la seule responsabilité du fabricant identifié au point 4.

Signé pour le fabricant et en son nom par :

Frank Wiedenmaier, directeur

Rees, le 07 mars 2013

Signature :



Frank Wiedenmaier, directeur Novoferm GmbH

.....
Nous déclarons avoir respecté les instructions du fabricant.

Nom et signature de l'entreprise de montage

Lieu, date :

Signature :

LEISTUNGSERKLÄRUNG No. 0212-CPR-2013

1. Eindeutiger Kenncode des Produkttyps: **Noviso V1**
2. Typen-, Chargen- oder Seriennummer oder ein anderes Kennzeichen zur Identifikation des Bauprodukts gemäß Artikel 11(4): **siehe CE Kennzeichnung**
3. Vom Hersteller vorgesehener Verwendungszweck oder vorgesehene Verwendungszwecke des Bauprodukts gemäß der anwendbaren harmonisierten technischen Spezifikation: **Hand- oder kraftbetätigtes Tor für die sichere Zufahrt für Waren und von Fahrzeugen im industriellen, gewerblichen oder Wohnbereich begleitet oder geführt im Zugangsbereich von Personen.**
4. Name, eingetragener Handelsname oder eingetragene Marke und Kontaktanschrift des Herstellers gemäß Artikel 11(5):

Novoferm France
 ZI, Les Redoux
 F - 44270 Machecoul
 Tél. : +33 2 40786900 / Fax : +33 2 40314304
 Email : contact@novoferm.fr

5. -
6. System oder Systeme zur Bewertung und Überprüfung der Leistungsbeständigkeit des Bauprodukts gemäß Anhang V: **System 3**
7. Im Falle der Leistungserklärung, die ein Bauprodukt betrifft, das von einer harmonisierten Norm erfasst wird:
Die notifizierte Prüfstelle NB-Nr.: 0679 CSTB, 77 447, Marne la Vallée, führte die Produktprüfung auf Basis einer Typprüfung durch und erstellte: Prüfberichte über die Leistungseigenschaften des Produktes. Die werkseigene Produktionskontrolle entspricht den Anforderungen der EN ISO9001:2008.
8. -
9. Erklärte Leistung:

Wesentliche Merkmale	Leistung	Harmonisierte technische Spezifikation
Wasserdichtheit	siehe CE Kennzeichnung	EN 13241-1:2003+A1:2011
Freisetzung gefährlicher Substanzen	NPD	
Widerstand gegen Windlast	siehe CE Kennzeichnung	
Wärmewiderstand	siehe CE Kennzeichnung	
Luftdurchlässigkeit	siehe CE Kennzeichnung	
Sicheres Öffnen (bei senkrecht bewegten Toren)	confirmed	
Festlegung der Geometrie von Glasbauteilen	confirmed	
Mechanische Festigkeit und Stabilität	confirmed	
Betriebskräfte (bei kraftbetätigten Toren)	confirmed	
Dauerhaftigkeit von Wasserdichtheit, Wärmewiderstand und Luftdurchlässigkeit	siehe CE Kennzeichnung	

10. Die Leistung des Produkts gemäß den Nummern 1 und 2 entspricht der erklärten Leistung nach Nummer 9 und ist in Kombination mit den vorgeschriebenen Torantrieben **Novomatic 200, 413, 553S**, **Integraport** konform mit den einschlägigen Bestimmungen der
 - o EG-Maschinenrichtlinie (Richtlinie 2006/42/EG) / Harmonisierte technische Spezifikation: EN 12453:2000
 - o EG-Niederspannungsrichtlinie (Richtlinie 2006/95/EG) / Harmonisierte technische Spezifikation: EN 60335-1:2010, EN 60335-2-95:2004
 - o EMV- Richtlinie (2004/108/EG) / Harmonisierte technische Spezifikation: EN 61000-6-2:2005, EN 61000-6-3:2007

Die Übereinstimmung wurde nachgewiesen durch die anerkannte Stelle gemäß Nummer 7.

Verantwortlich für die Erstellung dieser Leistungserklärung ist allein der Hersteller gemäß Nummer 4.

Untersignet für den Hersteller und im Namen des Herstellers von:

Frank Wiedenmaier, Mitglied der Geschäftsführung / COO

Rees, 07.03.2013

Unterschrift:



Frank Wiedenmaier, COO Novoferm GmbH

Wir erklären, dass die Vorgaben des Herstellers eingehalten wurden.

Name und Anschrift der Einbaufirma

Ort, Datum:

Unterschrift:

DECLARATION OF PERFORMANCE No. 0212-CPR-2013

1. Unique identification code of the product-type: **Noviso V1**
2. Type, batch or serial number or any other element allowing identification of the construction product as required pursuant to Article 11(4): **see CE mark**
3. Intended use or uses of the construction product, in accordance with the applicable harmonised technical specification, as foreseen by the manufacturer: **Manually or power operated door to ensure safe access for goods and vehicles in industrial, commercial or residential areas, accompanied or operated in areas with human traffic.**
4. Name, registered trade name or registered trade mark and contact address of the manufacturer as required pursuant to Article 11(5):

Novoferm France
 ZI, Les Redoux
 F - 44270 Machecoul
 Tél. : +33 2 40786900 / Fax : +33 2 40314304
 Email : contact@novoferm.fr

5. -
6. System or systems of assessment and verification of constancy of performance of the construction product as set out in Annex V: **System 3**
7. In case of the declaration of performance concerning a construction product covered by a harmonised standard:
The Notified Body, NB No.: 0679 CSTB, 77 447, Marne la Vallée, conducted product testing based on type approval and issued: Test reports detailing the performance characteristics of the product. The company's in-house production control complies with the requirements of EN ISO9001:2008.
8. -
9. Declared performance:

Key characteristics	Performance	Harmonized technical specification
Waterproofness	see CE mark	EN 13241-1:2003+A1:2011
Release of hazardous substances	NPD	
Resistance to wind loads	see CE mark	
Thermal resistance	see CE mark	
Air permeability	see CE mark	
Safe opening (doors that move vertically)	confirmed	
Specification of the geometry of glass components	confirmed	
Mechanical strength and stability	confirmed	
Operating forces (power operated doors)	confirmed	
Permanency of waterproofness, thermal resistance and air permeability	see CE mark	

10. The performance of the product identified in points 1 and 2 is in conformity with the declared performance in point 9 and, when combined with the prescribed **Novomatic 200, 413, 553S** or **Integraport**, complies with the pertinent provisions of
 - o the EC Machinery Directive (Directive 2006/42/EC) / harmonized technical specification: EN 12453:2000
 - o the EC Low Voltage Directive (Directive 2006/95/EC) / harmonized technical specification: EN 60335-1:2010, EN 60335-2-95:2004
 - o the EMC Directive (Directive 2004/108/EC) / harmonized technical specification: EN 61000-6-2:2005, EN 61000-6-3:2007

This conformity has been confirmed by the Notified Body indicated in number 7.

This declaration of performance is issued under the sole responsibility of the manufacturer identified in point 4.

Signed for and on behalf of the manufacturer by:

Frank Wiedenmaier, Member of the Management Board / COO

Rees, 07.03.2013

Signature:

 Frank Wiedenmaier, COO Novoferm GmbH

.....
We hereby confirm compliance with the manufacturer's specifications.

Name and address of installation firm

Place, Date:

Signature:



L'autre entrée principale